

# Technics®

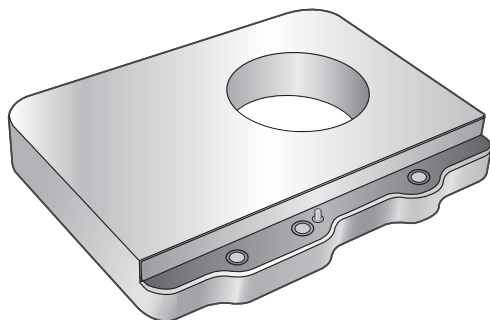

SH-TB10-S / SH-TB10TC1-S / SH-TB10SM1-S  
SH-TB10SM2-S / SH-TB10RT1-S / SH-TB10RT2-S  
SH-TB10JL1-S / SH-TB10JL2-S / SH-TB10KD1-S  
SH-TB10KD2-S

トーンアームベース

Tonearm Base

Base de bras de lecture

Tonarmbasis

Base du bras de lecture

Base per braccio

Base Tonearm

Tonearm Base

Toonarmbasis

Bas Tonarm

Äänivarren jalusta

Podstawa ramienia adaptera

取扱説明書

Operating Instructions

Manuel d'utilisation

Bedienungsanleitung

Mode d'emploi

Istruzioni per l'uso

Instrucciones de funcionamiento

Betjeningsvejledning

Gebruiksaanwijzing

Bruksanvisning

Käyttöohjeet

Instrukcja obsługi

# はじめに

このたびは、テクニクス製品をお買い上げいただき、まことにありがとうございます。

- 取扱説明書をよくお読みのうえ、正しく安全にお使いください。

## ■ 特長



本製品は SL-1000R にサブトーンアームを取り付け可能とするトーンアームベースです。

- 標準トーンアームに加えて、さまざまなトーンアームが取り付け可能となり、お好みの音質を追及できます。
- ターンテーブル部と強固に一体化して締結する構造で、トーンアームへの不要な振動を排除します。

# もくじ

付属品 .....	02
安全上のご注意（必ずお守りください） .....	03
機器への組み込み .....	04
メーカー別トーンアーム機種／仕様 .....	08

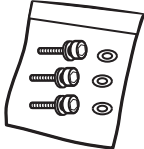
# 付属品

取付ねじセット（1セット） （品番：TYL0261） ● ねじ（3個） ● ワッシャー（3個） 	六角レンチ（1個） （品番：TTK0004） 
---	--

- 小物部品については乳幼児の手の届かないところに適切に保管してください。

# 安全上のご注意（必ずお守りください）

人への危害、財産の損害を防止するため、必ずお守りいただくことを説明しています。

- 誤った使い方をしたときに生じる危害や損害の程度を区分して、説明しています。

 **警告** 「死亡や重傷を負うおそれがある内容」です。

 **注意** 「軽傷を負うことや、財産の損害が発生するおそれがある内容」です。

- お守りいただく内容を次の図記号で説明しています。（次は図記号の例です）

 してはいけない内容です。

 実行しなければならない内容です。

## 警告

 小物部品は、乳幼児の手の届くところに置かない  
誤って飲み込むと、身体に悪影響を及ぼします。  
・ 万一、飲み込んだら、すぐに医師にご相談ください。

## 注意

 ターンテーブルの組み立て、設置や移動は必ず2人以上で行う  
落下すると、けがの原因となることがあります。

 組み立て時にターンテーブルユニットに手や指をはさまれない  
ように注意する  
けがの原因になることがあります。

指はさみ  
注意

# 機器への組み込み

## お願い

- 安定した水平な場所で作業を行ってください。

①コントロールユニット接続ケーブル、フォノケーブル、アース線などを外す。

②ターンテーブルを取り外す。  
(⇒ SL-1000R 取扱説明書「ターンテーブルの外しかた」15ページを参照ください。)

③インシュレーターを取り外す。

- 包装クッション2本を本体の下に敷いて持ち上げ、インシュレーターを下図の方向に回してください。

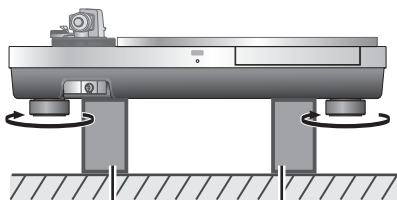

包装クッション (SL-1000R)

④付属の保護シートの上に本体を立て掛ける。

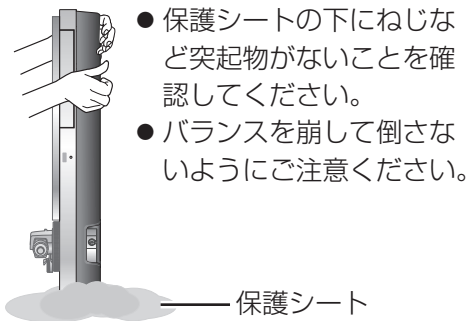

- 保護シートの下にねじなど突起物がないことを確認してください。
- バランスを崩して倒さないようにご注意ください。

保護シート

⑤付属品の六角レンチでターンテーブルユニット固定ねじを取り外す。  
(下図7カ所)

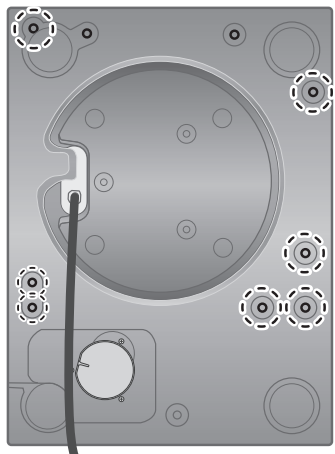

⑥包装クッション1本を敷いて本体を傾け、付属品の六角レンチで残りのターンテーブル本体取付ねじを取り外す。(下図2カ所)

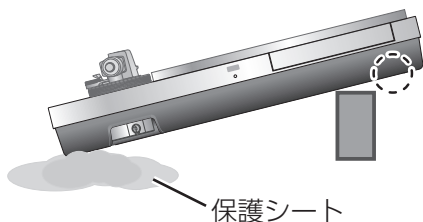

保護シート

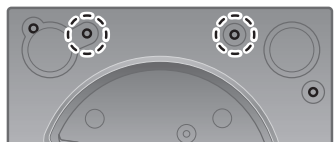

⑦包装クッション2本を本体の下に敷いて持ち上げる。

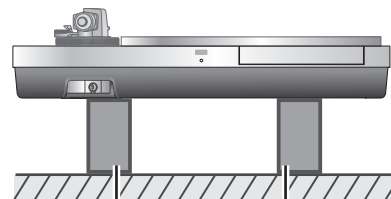

包装クッション (SL-1000R)

⑧ターンテーブル本体の脱着ハンドル取付穴に脱着ハンドルのねじをしめこみ、ターンテーブル本体をゆっくり引き上げ取り外す。

- コントロールユニット接続ケーブルがキャビネットなどに引っかからないように注意して取り外してください。

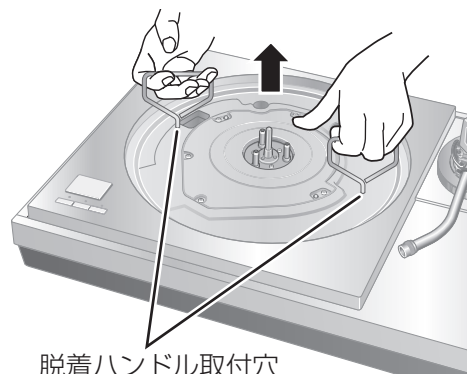

脱着ハンドル取付穴

## お願い

- 脱着ハンドルは5回転以上まわして取り付けてください。最後までしめこんだ場合は少し戻してください。強くしめこまないでください。

⑨トーンアームを取り付け位置のカバーをキャビネットから取り外す。

- 付属品の六角レンチで2カ所の取付ねじを取り外してください。
- トーンアームの種類 (ショートタイプ、ロングタイプ) によって取り付け位置が決まっています。(⇒8ページ)

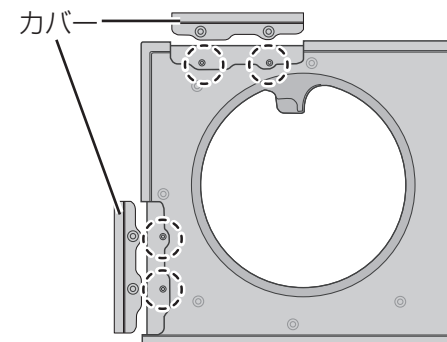

- カバーは真上に持ち上げて取り外してください。

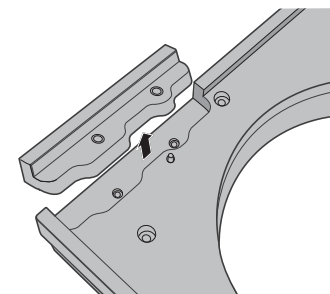

# 機器への組み込み (続き)

⑩ご使用になるトーンアームをトーンアームベースに取り付ける。

- ご使用のトーンアームの取扱説明書をご覧ください。

⑪ トーンアームベースをターンテーブル本体に取り付ける。

- ご使用される場所に取り付けてください。
- トーンアームベースの突起部とねじ穴位置をターンテーブル側と合わせ、六角レンチで取付ねじ(3カ所)をしめこんでください。

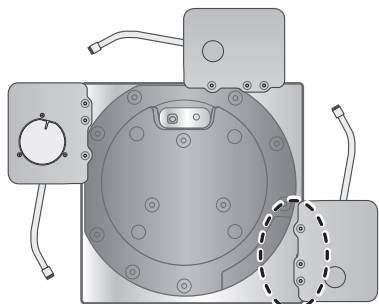

⑫ ターンテーブル本体の脱着ハンドル取付穴に脱着ハンドルのねじをしめこみ、ターンテーブル本体をゆっくりキャビネットに取り付ける。

- コントロールユニット接続ケーブルがキャビネットなどにはさまらないように注意して取り付けてください。

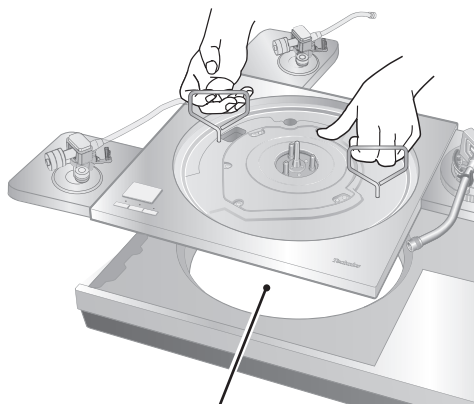

コントロールユニット接続ケーブルはキャビネットの穴に通してください。

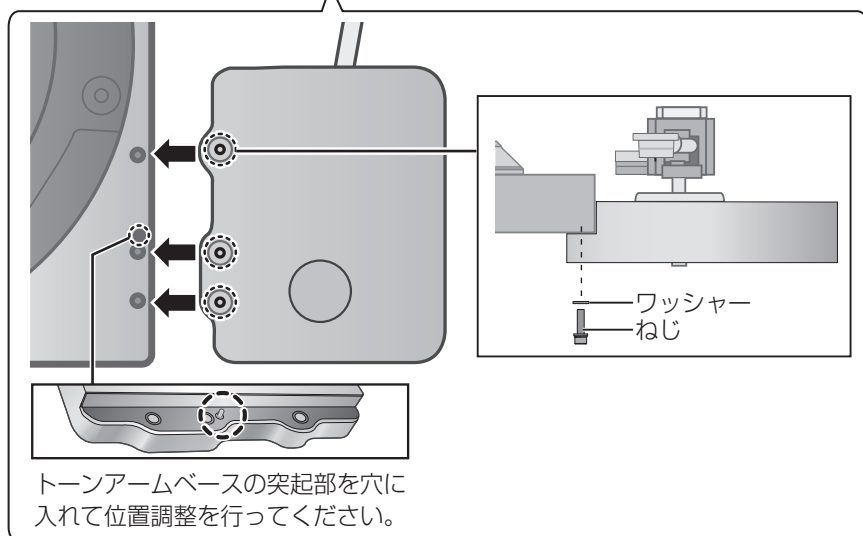

トーンアームベースの突起部を穴に入れて位置調整を行ってください。

⑬ 包装クッション 1本を敷いて本体を傾け、付属品の六角レンチでターンテーブル本体取付ねじを取り付ける。(下図2カ所)

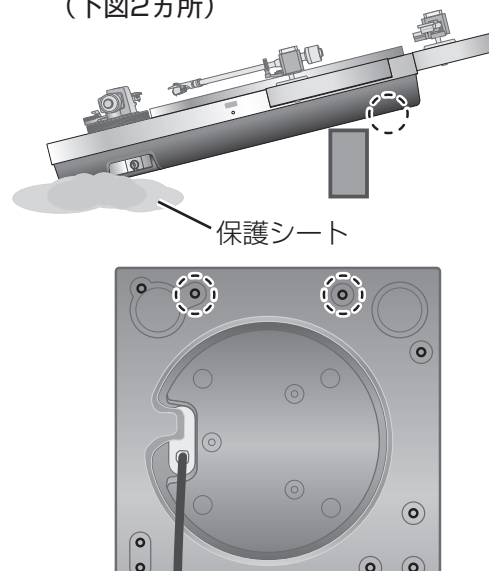

⑭ 付属の保護シートの上に本体を立て掛ける。

- 保護シートの下にビスなど突起物がないことを確認してください。
- バランスを崩して倒さないようにご注意ください。

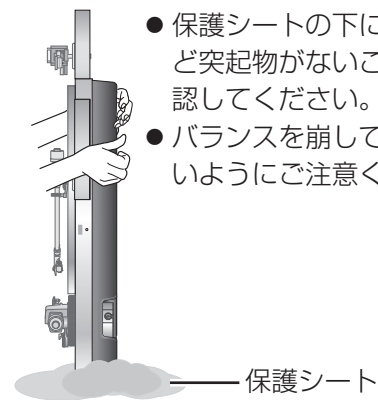

⑮ 付属品の六角レンチでターンテーブルユニット固定ねじを取り付ける。(下図7カ所)

- ⑬で取り付けした2カ所も含め、合計9カ所のねじがしっかり取り付けられていることを再度確認してください。

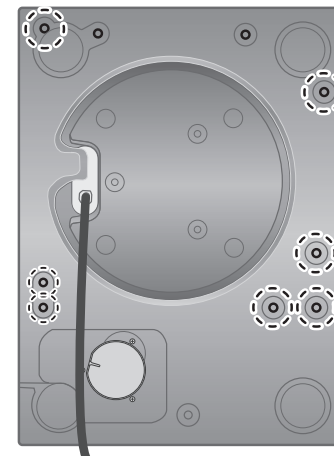

⑯ インシュレーターを取り付ける。

- 包装クッション2本を本体の下に敷いて持ち上げ、インシュレーターを下図の方向に回してください。

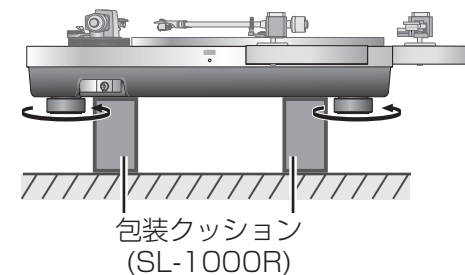

⑰ ターンテーブルを取り取り付ける。(⇒ SL-1000R 取扱説明書「ターンテーブルの取り付け」15ページを参照ください。)

# メーカー別トーンアーム機種／仕様

ショートタイプの

トーンアーム取り付け位置

ロングタイプの

トーンアーム取り付け位置

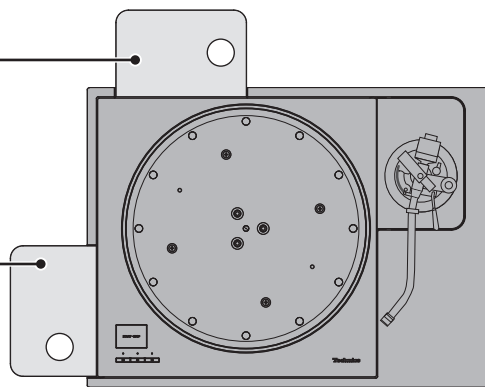

外形寸法：133 × 25 × 171 mm (幅×高さ×奥行)

## ■ SH-TB10-S

トーンアームの取付穴がありません。  
お使いのトーンアームにあわせて加工  
ください。  
質量：1360 g

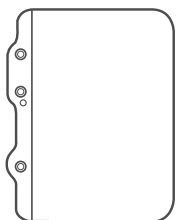

## ■ SH-TB10TC1-S

対応メーカー：Technics  
対応機種：EPA-100mk2  
取り付け位置：ショートタイプ  
質量：1170 g

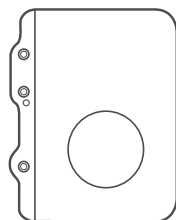

## ■ SH-TB10SM1-S

対応メーカー：SME  
対応機種：M2-9R  
取り付け位置：ショートタイプ  
質量：1130 g

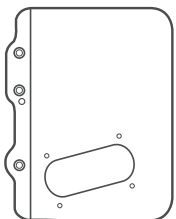

## ■ SH-TB10SM2-S

対応メーカー：SME  
対応機種：M2-12R  
取り付け位置：ロングタイプ  
質量：1130 g

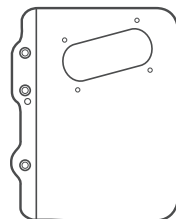

## ■ SH-TB10RT1-S

対応メーカー：ortofon  
対応機種：AS-212S、RS-212D  
取り付け位置：ショートタイプ  
質量：1200 g

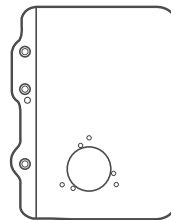

## ■ SH-TB10RT2-S

対応メーカー：ortofon  
対応機種：AS-309S、RS-309D  
取り付け位置：ロングタイプ  
質量：1200 g

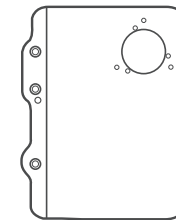

## ■ SH-TB10JL1-S

対応メーカー：JELCO  
対応機種：SA-250  
取り付け位置：ショートタイプ  
質量：1160 g

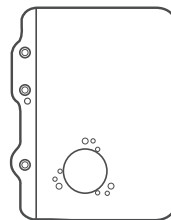

## ■ SH-TB10JL2-S

対応メーカー：JELCO  
対応機種：SA-750L  
取り付け位置：ロングタイプ  
質量：1200 g

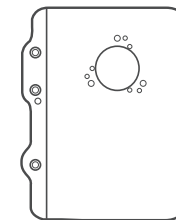

## ■ SH-TB10KD1-S

対応メーカー：IKEDA  
対応機種：IT-345 CR-1  
取り付け位置：ショートタイプ  
質量：1300 g

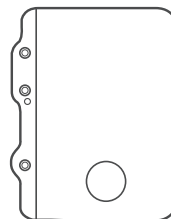

## ■ SH-TB10KD2-S

対応メーカー：IKEDA  
対応機種：IT-407 CR-1  
取り付け位置：ロングタイプ  
質量：1300 g

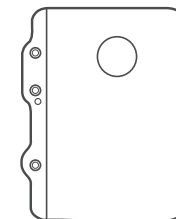

# Introduction

Thank you for purchasing this product.  
Please read these instructions carefully before using this product, and save this manual for future use.

## For the U.S.A. and Canada

If you have any questions, visit:  
U.S.A.: <http://shop.panasonic.com/support>  
Canada: [www.panasonic.ca/english/support](http://www.panasonic.ca/english/support)

Register online at <http://shop.panasonic.com/support> (U.S. customers only)

## For the United Kingdom and Ireland customers

Sales and Support Information  
**Customer Communications Centre**

- For customers within the UK: 0333 222 8777
- For customers within Ireland: 01 447 5229
- Monday–Friday 9:00 am – 5:00 pm, (Excluding public holidays).
- For further support on your product, please visit our website: [www.technics.com/uk/](http://www.technics.com/uk/)

# Features



This tonearm base is a product that allows you to mount a second tonearm to SL-1000R.

- Allows you to mount various types of tonearms in addition to the standard one so that you can achieve the desired sound quality.
- It is designed to fasten firmly and integrally to the turntable unit to eliminate unnecessary vibrations to the tonearm.

# Table of contents

Accessories .....	02
Safety precautions .....	03
Mounting the tonearm base to the player .....	04
Tonearm models/specifications per manufacturer .....	08

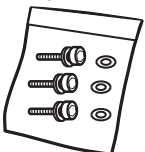
# Accessories

<p>Mounting screw set (1 set) (TYL0261)</p> <ul style="list-style-type: none"><li>• Screws (3 pc.)</li><li>• Washers (3 pc.)</li></ul> 	<p>Hex wrench (1 pc.) (TTK0004)</p> 
--	---

- Keep small parts in a safe place outside the reach of small children.

# Safety precautions

## Warning

- Do not put small parts within the reach of small children.  
Accidental swallowing of such an item has a harmful effect on the body.  
- In the event that such an item has been swallowed, consult a doctor immediately.

## Caution

- Always use two people or more to mount, install, or move the turntable.  
- Dropping the turntable may cause injury.
- Be careful not to catch your hands and/or fingers in the turntable unit when putting the player together.  
- Your hands and/or fingers may be injured.

# Mounting the tonearm base to the player

## Attention

- Work on a stable, level surface.

- (1) Disconnect the control unit connection cable, phono cable, earth lead, etc.
- (2) Remove the turntable. (See "To remove the turntable" (⇒15) in the SL-1000R Operating Instructions)

- (3) Remove the insulators.
  - Place two packing cushions under the main unit to lift, and turn the insulators in the direction shown in the figure below.

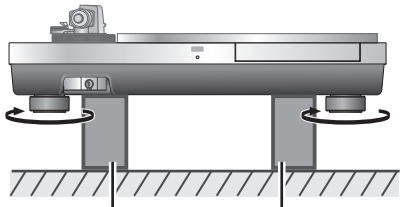

Packing cushion (SL-1000R)

- (4) Put the main unit vertically on a side on the protective sheet that came with the main unit.

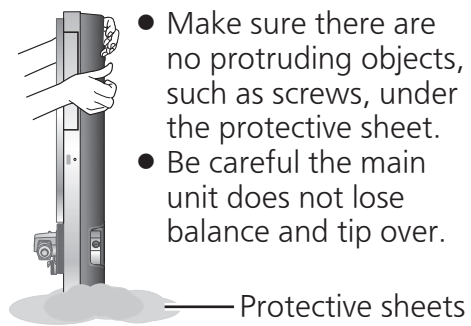

- Make sure there are no protruding objects, such as screws, under the protective sheet.
- Be careful the main unit does not lose balance and tip over.

Protective sheets

- (5) Using the accessory hex wrench, remove the turntable unit mounting screws. (The seven locations indicated in the figure below)

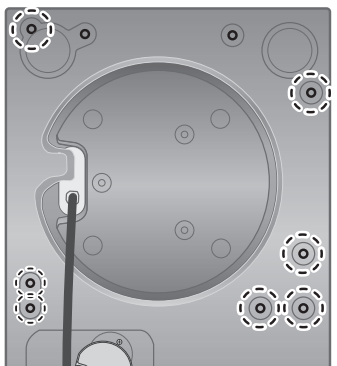

- (6) Place one packing cushion under the main unit to put it at an angle. Using the accessory hex wrench, remove the remaining turntable unit mounting screws. (The two locations indicated in the figure below)



Protective sheets

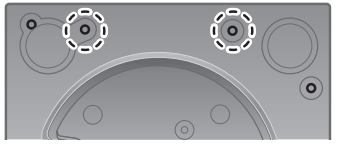

- (7) Place two packing cushions under the main unit to lift.

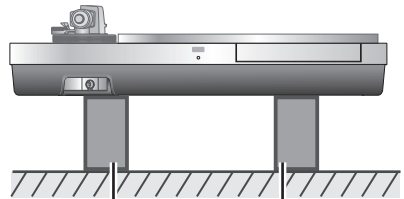

Packing cushion (SL-1000R)

- (8) Tighten the detachable handle screws into the detachable handle mounting holes on the turntable unit. Slowly lift the turntable unit to remove.
  - Remove carefully to avoid catching the control unit connection cable in the cabinet and the like.

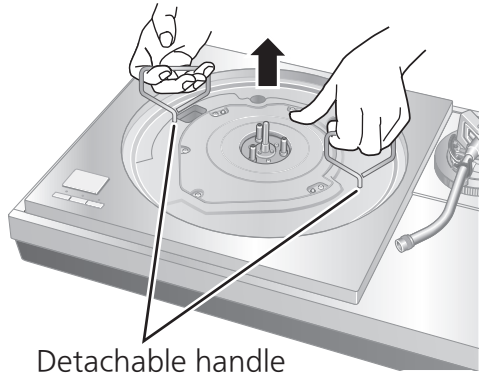

Detachible handle mounting hole

## Attention

- Tighten the detachable handle by turning it 5 or more times. If you have tightened it until the end, loose a little bit. Do not tighten it firmly.

- (9) Remove from the cabinet the cover at the location where the tonearm will be mounted.

- Using the accessory hex wrench, remove the two mounting screws.
- Depending on the tonearm type (short type or long type), its mounting location is predetermined. (⇒ Page 8)

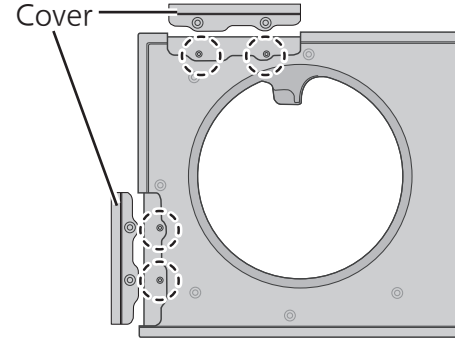

- To remove the cover, lift it straight up.

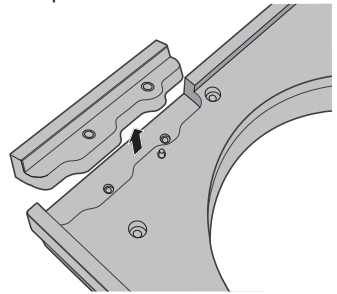

# Mounting the tonearm base to the player (continued)

(10) Mount your tonearm to the tonearm base.

- Refer to your tonearm leaflet.

(11) Mount the tonearm base to the turntable unit.

- Mount in the appropriate location.
- Align the location of the pin and screw holes on the tonearm base with that of the pin hole and screw holes on the turntable side, and tighten the screws (three locations) with the hex wrench.

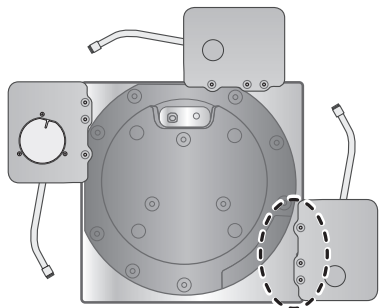

(12) Tighten the detachable handle screws into the detachable handle mounting holes on the turntable unit and slowly mount the turntable unit to the cabinet.

- Mount by taking care not to catch the control unit connection cable in the cabinet and the like.

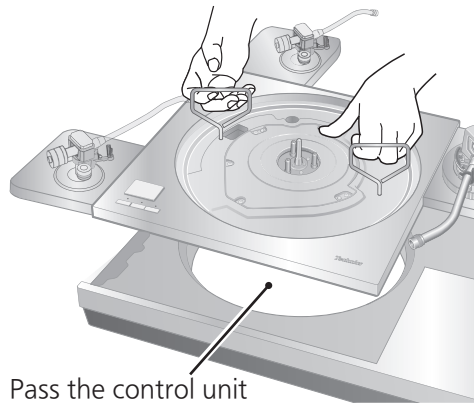

Pass the control unit connection cable through the hole on the cabinet.

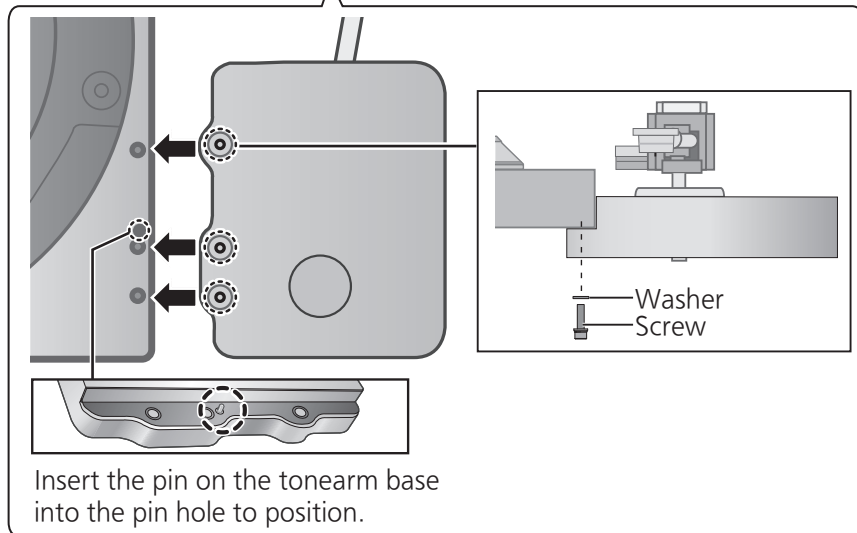

(13) Place one packing cushion under the main unit to put it at an angle to tighten the turntable unit mounting screws with the accessory hex wrench. (The two locations indicated in the figure below)

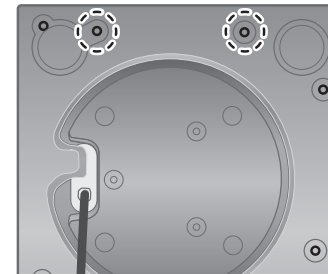
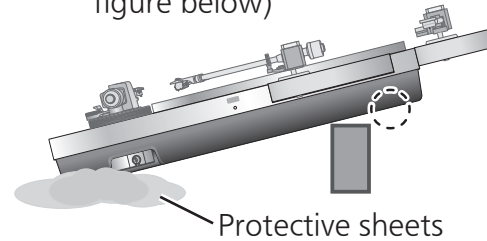

(14) Put the main unit vertically on a side on the protective sheet that came with the main unit.

- Make sure there are no protruding objects, such as screws, under the protective sheet.
- Be careful the main unit does not lose balance and tip over.



(15) Using the accessory hex wrench, tighten the turntable unit mounting screws. (The seven locations indicated in the figure below)

- Re-check that the screws at all nine locations, including the two tighten in step (13) are firmly tighten.

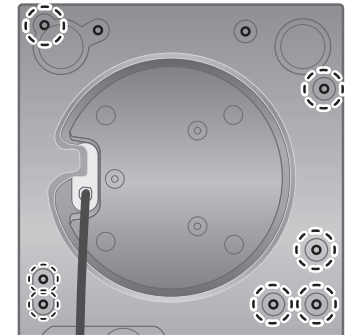

(16) Attach the insulators to the unit.

- Place two packing cushions under the main unit to lift, and turn the insulators in the direction shown in the figure below.

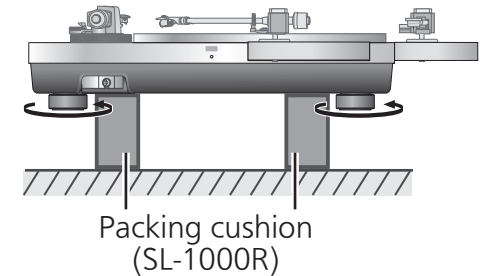

(17) Fitting the turntable. (See "Fitting the turntable" (⇒15) in the SL-1000R Operating Instructions)



# Tonearm models/specifications per manufacturer

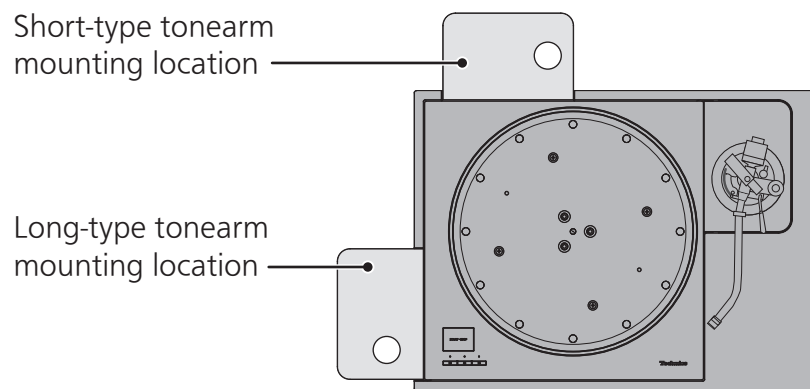

External dimensions: 133 × 25 × 171 mm (Width×Height×Depth)

## ■ SH-TB10-S

Without tonearm mounting hole.  
Machine as necessary to match your tonearm.  
Weight : 1360 g

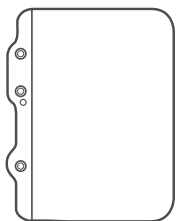

## ■ SH-TB10TC1-S

Supported manufacturer : Technics  
Supported model : EPA-100mk2  
Mounting location : Short-type  
Weight : 1170 g

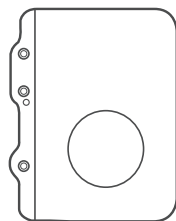

## ■ SH-TB10SM1-S

Supported manufacturer : SME  
Supported model : M2-9R  
Mounting location : Short-type  
Weight : 1130 g

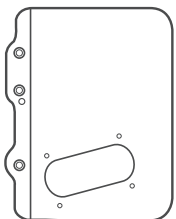

## ■ SH-TB10SM2-S

Supported manufacturer : SME  
Supported model : M2-12R  
Mounting location : Long-type  
Weight : 1130 g

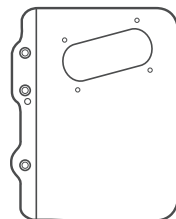

## ■ SH-TB10RT1-S

Supported manufacturer : ortofon  
Supported model : AS-212S, RS-212D  
Mounting location : Short-type  
Weight : 1200 g

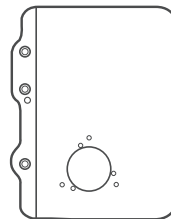

## ■ SH-TB10RT2-S

Supported manufacturer : ortofon  
Supported model : AS-309S, RS-309D  
Mounting location : Long-type  
Weight : 1200 g

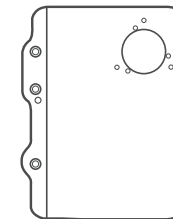

## ■ SH-TB10JL1-S

Supported manufacturer : JELCO  
Supported model : SA-250  
Mounting location : Short-type  
Weight : 1160 g

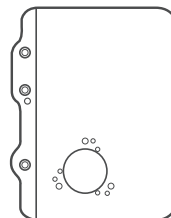

## ■ SH-TB10JL2-S

Supported manufacturer : JELCO  
Supported model : SA-750L  
Mounting location : Long-type  
Weight : 1200 g

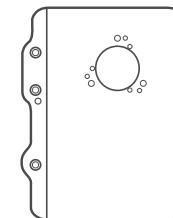

## ■ SH-TB10KD1-S

Supported manufacturer : IKEDA  
Supported model : IT-345 CR-1  
Mounting location : Short-type  
Weight : 1300 g

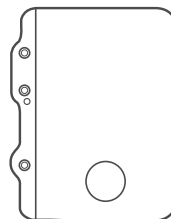

## ■ SH-TB10KD2-S

Supported manufacturer : IKEDA  
Supported model : IT-407 CR-1  
Mounting location : Long-type  
Weight : 1300 g

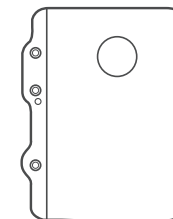

# Introduction

Nous vous remercions d'avoir arrêté votre choix sur cet appareil. Veuillez lire attentivement ces instructions avant d'utiliser ce produit et conservez ce manuel pour une utilisation future.

## Caractéristiques



Cette base de bras de lecture est un produit qui vous permet de monter un second bras de lecture sur le SL-1000R.

- Vous permet de monter différents types de bras de lecture en plus de celui standard afin d'obtenir la qualité sonore souhaitée.
- Cela a été conçu pour une fixation solide et intégrale sur la platine afin d'éliminer les vibrations inutiles sur le bras de lecture.

## Table des matières

Accessoires .....	02
Précautions de sécurité .....	03
Monter la base du bras de lecture sur le lecteur.....	04
Modèles/spécifications du bras de lecture par fabricant.....	08

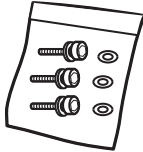
## Accessoires

<p>Jeu de vis de montage (1 jeu) (TYL0261)</p> <ul style="list-style-type: none"><li>• Vis (3 pc.)</li><li>• Rondelles (3 pc.)</li></ul> 	<p>Clé hexagonale (1 pc.) (TTK0004)</p> 
--	---

- Gardez les petites pièces dans un endroit sûr, hors de la portée des jeunes enfants.

# Précautions de sécurité

## AVERTISSEMENT

- Ne mettez pas de petites pièces à la portée des jeunes enfants.  
L'ingestion accidentelle d'un tel produit a un effet néfaste sur le corps.  
- En cas d'ingestion d'un tel produit, consultez immédiatement un médecin.

## ATTENTION

- Faites toujours appel à deux personnes ou plus pour monter, installer ou déplacer la platine.  
- La chute de la platine peut causer des blessures.
- Veillez à ne pas vous coincer les mains et/ou les doigts dans la platine lorsque vous assemblez le lecteur.  
- Vous pourriez vous blesser aux mains et/ou aux doigts.

# Monter la base du bras de lecture sur le lecteur

## Attention

- Travaillez sur une surface stable et plane.

- (1) Débranchez le câble de connexion de l'unité de commande, le câble phono, le fil de mise à la terre, etc.
- (2) Enlevez la platine.  
(Reportez-vous à la section « Pour enlever le plateau » (⇒ 15) du mode d'emploi du SL-1000R)

- (3) Enlevez les isolateurs.
  - Placez deux coussins d'emballage sous l'unité principale pour soulever et tournez les isolateurs dans la direction indiquée sur la figure ci-dessous.

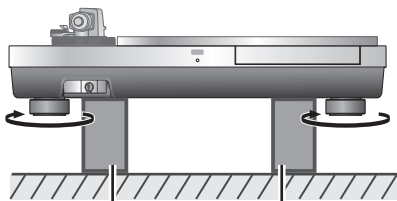

Coussin d'emballage (SL-1000R)

- (4) Placez l'unité principale verticalement sur un côté de la feuille de protection fournie avec l'unité principale.

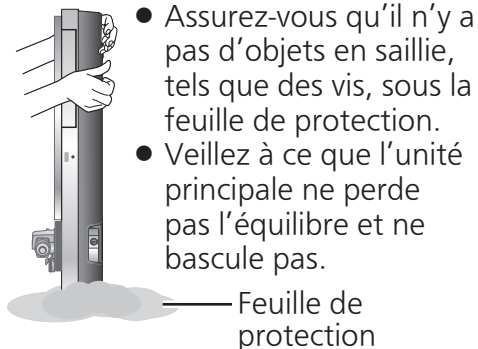

- Assurez-vous qu'il n'y a pas d'objets en saillie, tels que des vis, sous la feuille de protection.
- Veillez à ce que l'unité principale ne perde pas l'équilibre et ne bascule pas.

Feuille de protection

- (5) À l'aide de la clé hexagonale fournie, retirez les vis de montage de la platine. (Les sept emplacements indiqués dans la figure ci-dessous)

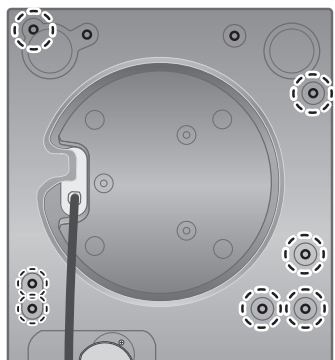

- (6) Placez un coussin d'emballage sous l'unité principale pour la placer dans un certain angle. À l'aide de la clé hexagonale fournie, retirez les autres vis de montage de la platine. (Les deux emplacements indiqués dans la figure ci-dessous)

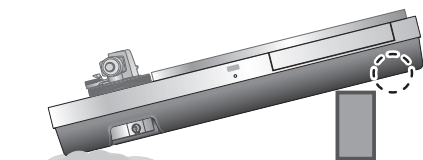

Feuille de protection



- (7) Placez deux coussins d'emballage sous l'unité principale pour la soulever.

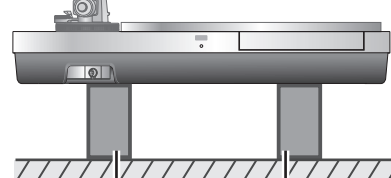

Coussin d'emballage (SL-1000R)

- (8) Serrez les vis de la poignée détachable dans les trous de montage de la poignée détachable sur la platine. Soulevez lentement la platine pour l'enlever.
  - Retirez avec précaution pour éviter de coincer le câble de connexion de l'unité de commande dans le meuble ou tout problème similaire.

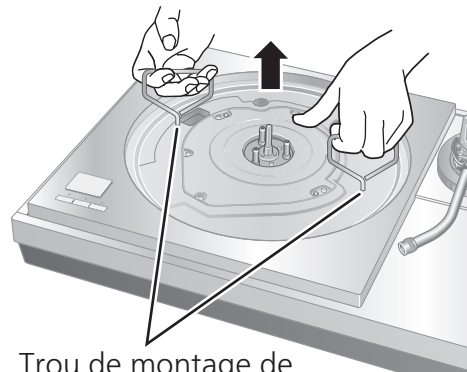

Trou de montage de la poignée détachable

## Attention

- Serrez la poignée détachable en la tournant 5 fois ou plus. Si vous l'avez serrée jusqu'au bout, desserrez-la un peu. Ne la serrez pas fermement.

- (9) Retirez le couvercle du meuble à l'endroit où le bras de lecture va être monté.

- À l'aide de la clé hexagonale fournie, retirez les deux vis de montage.
- Selon le type de bras de lecture (court ou long), son emplacement de montage est prédéterminé. (⇒ Page 8)

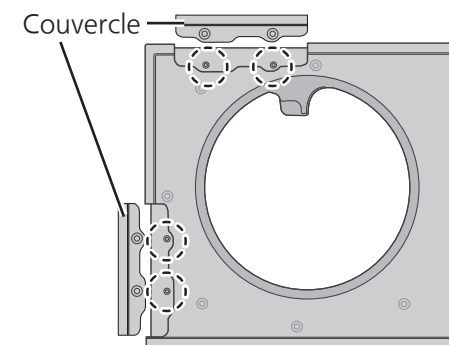

- Pour retirer le couvercle, soulevez-le tout droit.

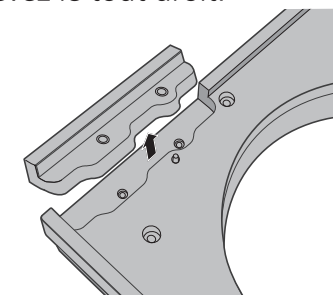

# Monter la base du bras de lecture sur le lecteur (suite)

(10) Montez votre bras de lecture à la base du bras de lecture.

- Reportez-vous à votre brochure sur le bras de lecture.

(11) Montez la base du bras de lecture sur la platine.

- Montez à l'endroit approprié.
- Alignez l'emplacement de la goupille et des trous de vis sur la base du bras de lecture avec celui du trou de goupille et des trous de vis du côté de la platine, et serrez les vis (trois emplacements) avec la clé hexagonale.

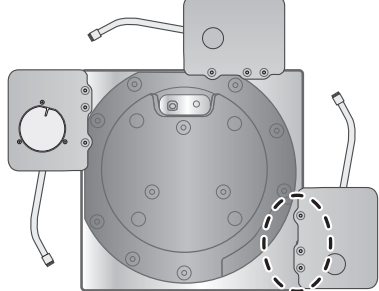

(12) Serrez les vis de la poignée détachable dans les trous de montage de la poignée détachable sur la platine et montez lentement la platine sur le meuble.

- Montez en prenant soin de ne pas coincer le câble de connexion de l'unité de commande dans le meuble etc.

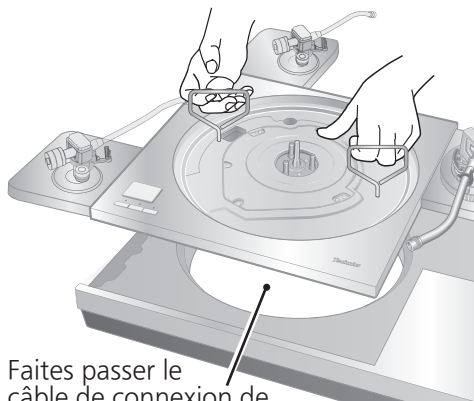

Faites passer le câble de connexion de l'unité de commande à travers l'orifice du meuble.

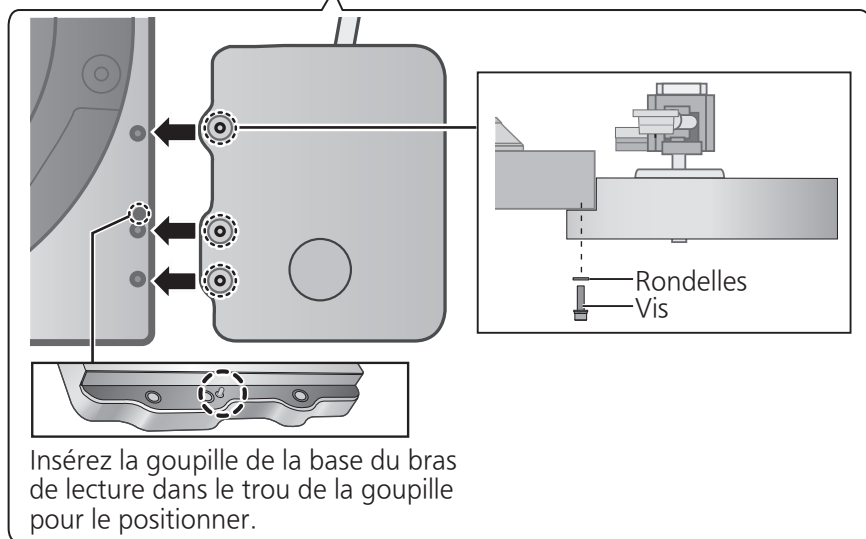

Insérez la goupille de la base du bras de lecture dans le trou de la goupille pour le positionner.

(13) Placez un coussin d'emballage sous l'unité principale pour la placer dans un certain angle afin de serrer les vis de montage de la platine à l'aide de la clé hexagonale fournie. (Les deux emplacements indiqués dans la figure ci-dessous)

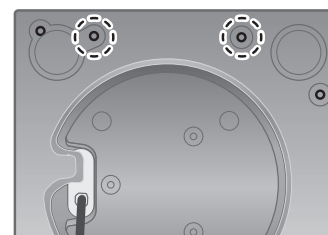
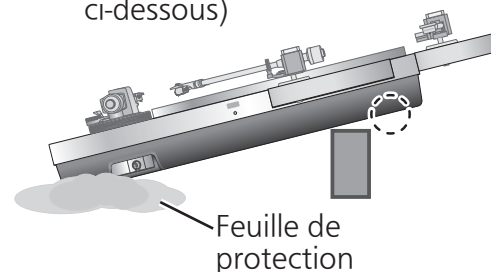

(14) Placez l'unité principale verticalement sur un côté de la feuille de protection fournie avec l'unité principale.

- Assurez-vous qu'il n'y a pas d'objets en saillie, tels que des vis, sous la feuille de protection.
- Veillez à ce que l'unité principale ne perde pas l'équilibre et ne bascule pas.



Feuille de protection

(15) À l'aide de la clé hexagonale fournie, serrez les vis de montage de la platine. (Les sept emplacements indiqués dans la figure ci-dessous)

- Vérifiez à nouveau que les vis des neuf emplacements, y compris les deux serrées à l'étape (13), sont bien serrées.

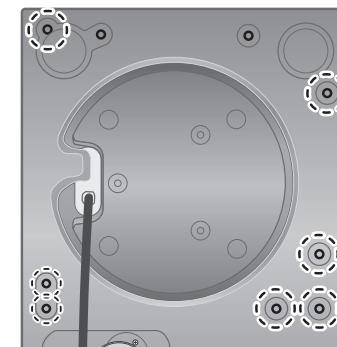

(16) Fixez les isolateurs à l'unité.

- Placez deux coussins d'emballage sous l'unité principale pour soulever et tournez les isolateurs dans la direction indiquée sur la figure ci-dessous.

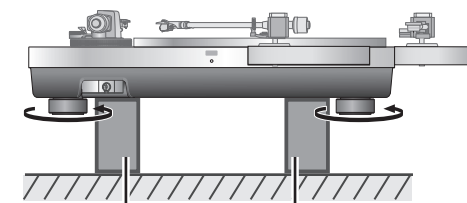

Coussin d'emballage (SL-1000R)

(17) Montage du plateau. (Reportez-vous à la section « Montage du plateau » (⇒ 15) du mode d'emploi du SL-1000R)

# Modèles/spécifications du bras de lecture par fabricant

Emplacement de montage  
du bras de lecture court

Emplacement de montage  
du bras de lecture long

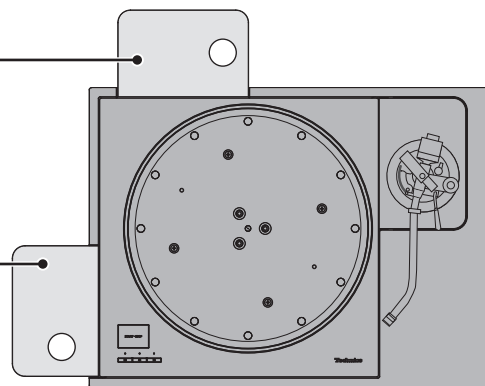

Dimensions extérieures : 133 × 25 × 171 mm  
(Largeur × Hauteur × Profondeur)

## ■ SH-TB10-S

Sans trou de montage pour le bras de lecture. Machine nécessaire pour s'adapter à votre bras de lecture.  
Poids : 1360 g

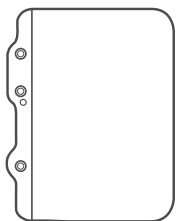

## ■ SH-TB10TC1-S

Fabricant pris en charge : Technics  
Modèle pris en charge : EPA-100mk2  
Emplacement de montage : Court  
Poids : 1170 g

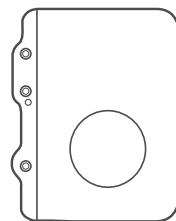

## ■ SH-TB10SM1-S

Fabricant pris en charge : SME  
Modèle pris en charge : M2-9R  
Emplacement de montage : Court  
Poids : 1130 g

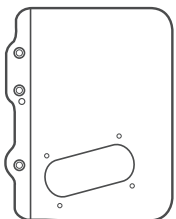

## ■ SH-TB10SM2-S

Fabricant pris en charge : SME  
Modèle pris en charge : M2-12R  
Emplacement de montage : Long  
Poids : 1130 g

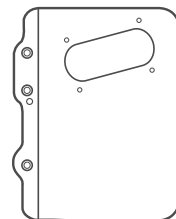

## ■ SH-TB10RT1-S

Fabricant pris en charge : ortofon  
Modèle pris en charge : AS-212S, RS-212D  
Emplacement de montage : Court  
Poids : 1200 g

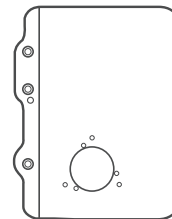

## ■ SH-TB10RT2-S

Fabricant pris en charge : ortofon  
Modèle pris en charge : AS-309S, RS-309D  
Emplacement de montage : Long  
Poids : 1200 g

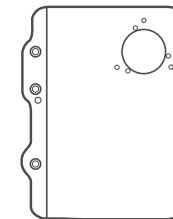

## ■ SH-TB10JL1-S

Fabricant pris en charge : JELCO  
Modèle pris en charge : SA-250  
Emplacement de montage : Court  
Poids : 1160 g

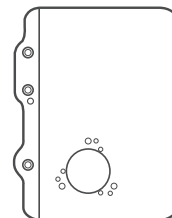

## ■ SH-TB10JL2-S

Fabricant pris en charge : JELCO  
Modèle pris en charge : SA-750L  
Emplacement de montage : Long  
Poids : 1200 g

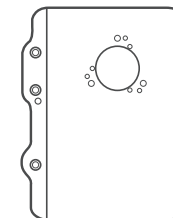

## ■ SH-TB10KD1-S

Fabricant pris en charge : IKEDA  
Modèle pris en charge : IT-345 CR-1  
Emplacement de montage : Court  
Poids : 1300 g

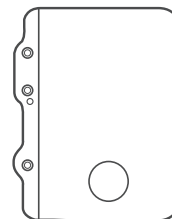

## ■ SH-TB10KD2-S

Fabricant pris en charge : IKEDA  
Modèle pris en charge : IT-407 CR-1  
Emplacement de montage : Long  
Poids : 1300 g

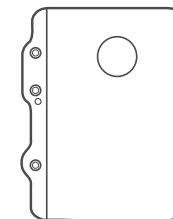

# Einleitung

Wir möchten Ihnen dafür danken, dass Sie sich für dieses Gerät entschieden haben.

Bitte lesen Sie diese Anleitung sorgfältig durch, bevor Sie dieses Produkt verwenden, und bewahren

Sie diese Anleitung für die spätere Verwendung an einem sicheren Ort auf.

## Besondere Merkmale



Diese Tonarmbasis ist ein Produkt, mit dem Sie einen zweiten Tonarm am SL-1000R montieren können.

- Sie können verschiedene Arten von Tonarmen zusätzlich zur Standardausführung montieren, um die gewünschte Klangqualität zu erzielen.
- Sie wurde für eine sichere und vollständige Befestigung am Plattenspieler konzipiert, um unnötige Vibrationen am Tonarm zu vermeiden.

## Inhaltsverzeichnis

Zubehör .....	02
Sicherheitsvorkehrungen .....	03
Montieren der Tonarmbasis an den Plattenspieler .....	04
Tonarmmodelle/Technische Daten nach Hersteller .....	08

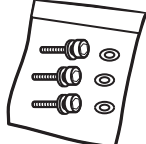
## Zubehör

<p>Befestigungsschraubensatz (1 Satz) (TYL0261)</p> <ul style="list-style-type: none"><li>• Schrauben (3 Stck.)</li><li>• Unterlegscheiben (3 Stck.)</li></ul> 	<p>Sechskantschlüssel (1 Stck.) (TTK0004)</p> 
--	---

- Bewahren Sie kleine Teile an einem sicheren Ort außerhalb der Reichweite von kleinen Kindern auf.

# Sicherheitsvorkehrungen

## WARNUNG

- Lassen Sie kleine Teile nicht innerhalb der Reichweite von kleinen Kindern. Ein versehentliches Verschlucken eines solchen Gegenstandes wirkt sich schädlich auf den Körper aus.
  - Suchen Sie sofort einen Arzt auf, falls ein solches Element verschluckt wurde.

## ACHTUNG

- Für Montage, Installation oder Transport des Plattenspielers sind stets mindestens zwei Personen erforderlich.
  - Das Herunterfallen des Plattentellers kann zu Verletzungen führen.
- Achten Sie beim Zusammenbau des Plattenspielers darauf, dass Ihre Hände und/oder Finger nicht im Plattenteller gequetscht werden.
  - Ihre Hände und/oder Finger könnten verletzt werden.

# Montieren der Tonarmbasis an den Plattenspieler

## Achtung

- Arbeiten Sie auf einer stabilen, ebenen Oberfläche.

- (1) Trennen Sie das Anschlusskabel des Steuergeräts, das Phonokabel, die Masseleitung usw. ab.
- (2) Nehmen Sie den Plattenteller ab. (Siehe „Abnehmen des Plattentellers“ (⇨ 15) in der Bedienungsanleitung des SL-1000R)
- (3) Entfernen Sie die Isolierfüße.

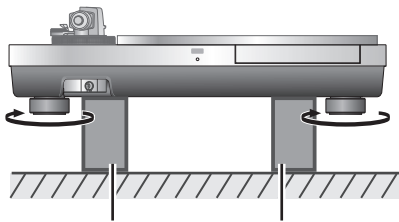

Verpackungspolster (SL-1000R)

- (4) Legen Sie das Hauptgerät vertikal mit einer Seite auf die Schutzfolie, die mit dem Hauptgerät geliefert wurde.

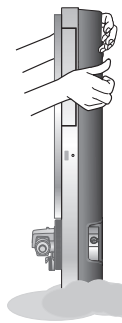

- Achten Sie darauf, dass sich keine hervorstehenden Gegenstände, wie Schrauben, unter der Schutzfolie befinden.
- Achten Sie darauf, dass das Hauptgerät nicht aus der Balance kommt und umkippt.

Schutzfolie

- (5) Entfernen Sie mit Hilfe des Zubehör-Sechskantschlüssels die Befestigungsschrauben des Plattenspielers. (Die sieben Stellen in der Abbildung unten)

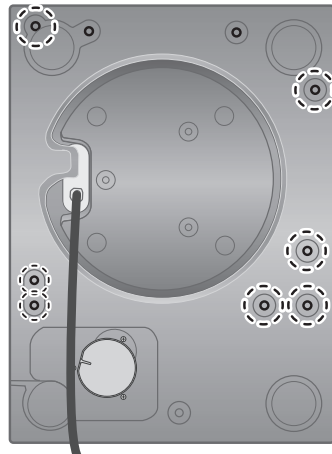

- (6) Legen Sie ein Verpackungspolster unter das Hauptgerät, um es schräg zu stellen. Entfernen Sie mit Hilfe des Zubehör-Sechskantschlüssels die übrigen Befestigungsschrauben des Plattenspielers. (Die zwei Stellen in der Abbildung unten)

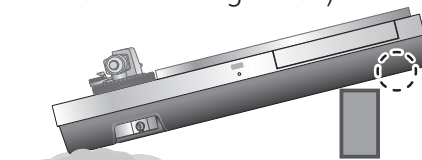

Schutzfolie



- (7) Legen Sie zwei Verpackungspolster unter das Hauptgerät, um es anzuheben.

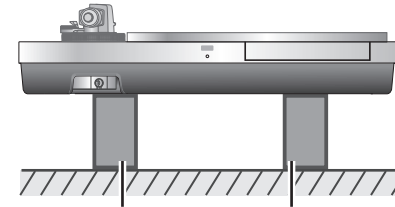

Verpackungspolster (SL-1000R)

- (8) Ziehen Sie die Schrauben des abnehmbaren Griffs in den Befestigungslöchern für den abnehmbaren Griff am Plattenteller fest. Heben Sie den Plattenteller langsam an, um ihn zu entfernen.
  - Seien Sie vorsichtig beim Hochnehmen, um zu vermeiden, dass das Verbindungskabel des Steuergeräts im Gehäuse eingeklemmt wird o. Ä.



Befestigungsloch des abnehmbaren Griffs

## Achtung

- Ziehen Sie den abnehmbaren Griff fest, indem Sie ihn mindestens 5-mal drehen. Wenn Sie ihn bis zum Ende festgezogen haben, lösen Sie ihn ein wenig. Ziehen Sie ihn nicht vollständig fest.

- (9) Entfernen Sie aus dem Gehäuse die Abdeckung an der Stelle, an der der Tonarm montiert werden soll.

- Entfernen Sie mithilfe des Zubehör-Sechskantschlüssels die zwei Befestigungsschrauben.
- Abhängig vom Tonarmtyp (kurzer Typ oder langer Typ) ist seine Montageposition vorgegeben. (⇨ Seite 8)

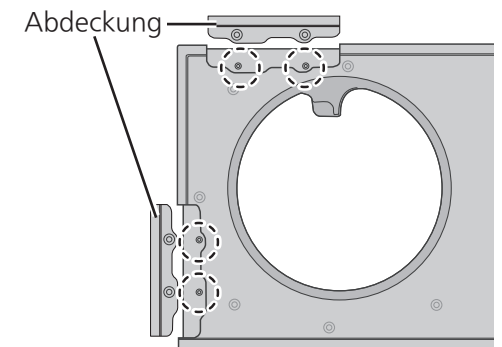

- Um die Abdeckung zu entfernen, heben Sie sie gerade nach oben.

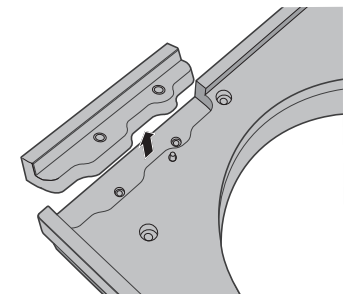

# Montieren der Tonarmbasis an den Plattenspieler (Fortsetzung)

(10) Montieren Sie Ihren Tonarm auf die Tonarmbasis.

- Siehe die Anleitung Ihres Tonarms.

(11) Montieren Sie die Tonarmbasis am Plattenspieler.

- Montieren Sie an der vorgesehenen Stelle.
- Richten Sie die Position des Befestigungsstifts und die Schraubenbohrungen auf der Tonarmbasis mit dem Stiftloch und den Schraubenbohrungen am Plattenspieler aus und ziehen Sie die Schrauben (an drei Stellen) mit dem Sechskantschlüssel fest.

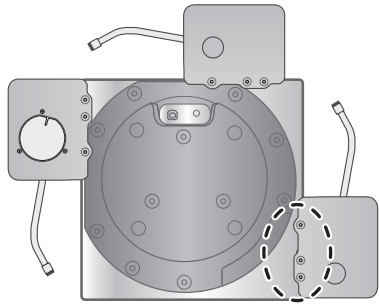

(12) Ziehen Sie die Schrauben des abnehmbaren Griffs in den Befestigungsöffnungen des abnehmbaren Griffs am Plattenteller fest und montieren Sie langsam den Plattenteller in das Gehäuse.

- Achten Sie beim Montieren darauf, dass das Anschlusskabel des Steuergeräts nicht im Gehäuse eingeklemmt wird o. Ä.

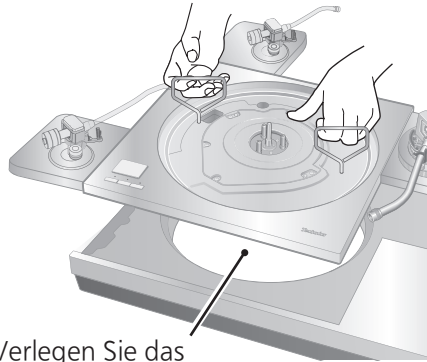

Verlegen Sie das Steuergerät-Anschlusskabel durch das Loch am Gehäuse.

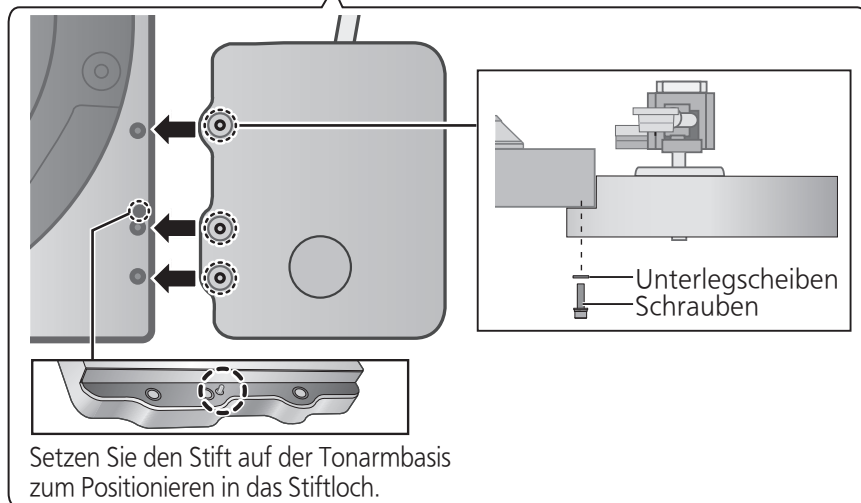

Setzen Sie den Stift auf der Tonarmbasis zum Positionieren in das Stiftloch.

(13) Legen Sie ein Verpackungspolster unter das Hauptgerät, um es schräg aufzustellen, damit Sie die Befestigungsschrauben der Platteneinheit mit dem Zubehör-Sechskantschlüssel festziehen können. (Die zwei Stellen in der Abbildung unten)

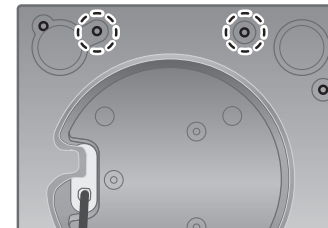
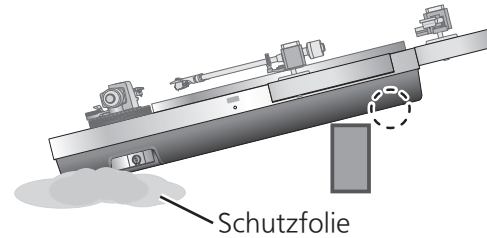

(14) Legen Sie das Hauptgerät vertikal mit einer Seite auf die Schutzfolie, die mit dem Hauptgerät geliefert wurde.

- Achten Sie darauf, dass sich keine hervorstehenden Gegenstände, wie Schrauben, unter der Schutzfolie befinden.
- Achten Sie darauf, dass das Hauptgerät nicht aus der Balance kommt und umkippt.



Schutzfolie

(15) Ziehen Sie mit Hilfe des Zubehör-Sechskantschlüssels die Befestigungsschrauben des Plattenspieler fest. (Die sieben Stellen in der Abbildung unten)

- Überprüfen Sie erneut, dass die Schrauben an allen neun Stellen fest angezogen sind, einschließlich der zwei, die in Schritt (13) festgezogen wurden.

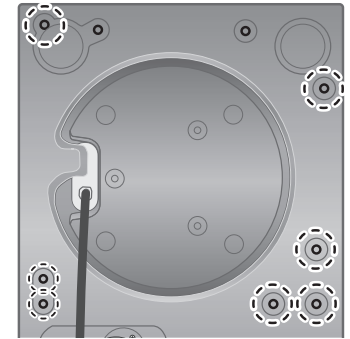

(16) Bringen Sie die Isolierfüße am Gerät an.

- Legen Sie zwei Verpackungspolster unter das Hauptgerät, um es anzuheben, und drehen Sie die Isolierfüße in der nachfolgend abgebildeten Richtung.

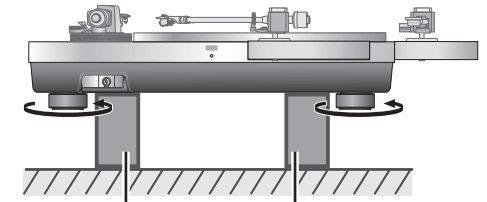

Verpackungspolster (SL-1000R)

(17) Anbringen des Plattentellers. (Siehe „Anbringen des Plattentellers“ (⇒ 15) in der Bedienungsanleitung des SL-1000R)



# Tonarmmodelle/Technische Daten nach Hersteller

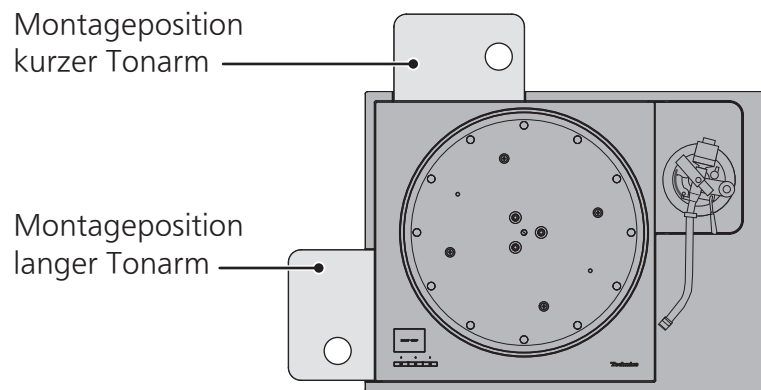

Außenabmessung : 133 × 25 × 171 mm (Breite × Höhe × Tiefe)

## ■ SH-TB10-S

Ohne Tonarm-Befestigungsloch  
Wie für Ihren Tonarm erforderlich  
bearbeiten.  
Gewicht : 1360 g

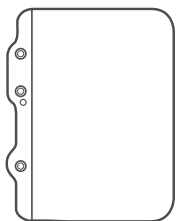

## ■ SH-TB10TC1-S

Unterstützter Hersteller : Technics  
Unterstütztes Modell : EPA-100mk2  
Montageposition : Kurzer  
Gewicht : 1170 g

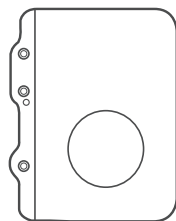

## ■ SH-TB10SM1-S

Unterstützter Hersteller : SME  
Unterstütztes Modell : M2-9R  
Montageposition : Kurzer  
Gewicht : 1130 g

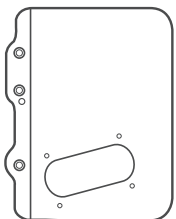

## ■ SH-TB10SM2-S

Unterstützter Hersteller : SME  
Unterstütztes Modell : M2-12R  
Montageposition : Langer  
Gewicht : 1130 g

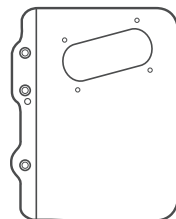

## ■ SH-TB10RT1-S

Unterstützter Hersteller : ortofon  
Unterstütztes Modell : AS-212S, RS-212D  
Montageposition : Kurzer  
Gewicht : 1200 g

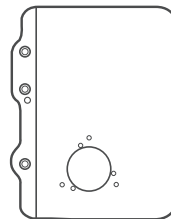

## ■ SH-TB10RT2-S

Unterstützter Hersteller : ortofon  
Unterstütztes Modell : AS-309S, RS-309D  
Montageposition : Langer  
Gewicht : 1200 g

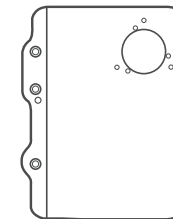

## ■ SH-TB10JL1-S

Unterstützter Hersteller : JELCO  
Unterstütztes Modell : SA-250  
Montageposition : Kurzer  
Gewicht : 1160 g

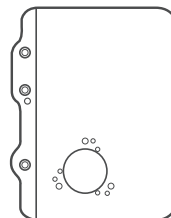

## ■ SH-TB10JL2-S

Unterstützter Hersteller : JELCO  
Unterstütztes Modell : SA-750L  
Montageposition : Langer  
Gewicht : 1200 g

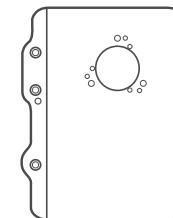

## ■ SH-TB10KD1-S

Unterstützter Hersteller : IKEDA  
Unterstütztes Modell : IT-345 CR-1  
Montageposition : Kurzer  
Gewicht : 1300 g

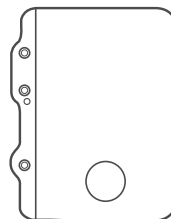

## ■ SH-TB10KD2-S

Fabricant pris en charge : IKEDA  
Modèle pris en charge : IT-407 CR-1  
Montageposition : Langer  
Gewicht : 1300 g

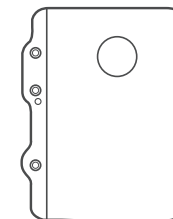

# Introduction

Nous vous remercions pour votre achat de cet appareil.  
Veuillez lire attentivement ces instructions avant d'utiliser ce produit et conservez ce manuel pour vous y référer ultérieurement.

## Caractéristiques



Cette base de bras de lecture est un produit qui vous permet de monter un second bras de lecture sur le SL-1000R.

- Vous permet de monter différents types de bras de lecture autres que le modèle standard afin d'obtenir la qualité sonore souhaitée.
- Il est conçu pour se fixer solidement et intégralement sur la platine afin d'éliminer les vibrations inutiles sur le bras de lecture.

## Table des matières

Accessoires .....	02
Précautions de sécurité .....	03
Montage de la base du bras de lecture sur le lecteur .....	04
Modèles/spécifications du bras de lecture selon le fabricant....	08

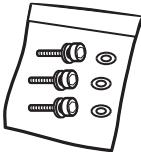
## Accessoires

<p>Jeu de vis de montage (1 jeu) (TYL0261)</p> <ul style="list-style-type: none"><li>• Vis (3 pcs.)</li><li>• Rondelles (3 pcs.)</li></ul> 	<p>Clé hexagonale (1 pcs.) (TTK0004)</p> 
--	--

- Gardez les petites pièces en lieu sûr, hors de la portée des jeunes enfants.

# Précautions de sécurité

## AVERTISSEMENT

- Ne mettez jamais les petites pièces à la portée des enfants en bas âge. Ils risqueraient de les avaler ce qui engendrerait un effet néfaste sur leur corps.  
- Consultez un médecin immédiatement dans le cas où une de ces pièces venait à être avalée.

## ATTENTION

- Prévoyez toujours la présence d'au moins deux personnes pour monter, installer ou déplacer la platine.  
- La chute de la platine peut causer des blessures.
- Veillez à ne pas vous coincer les mains et/ou les doigts dans la platine lors de l'assemblage du lecteur.  
- Vous pourriez vous blesser les mains et/ou les doigts.

# Montage de la base du bras de lecture sur le lecteur

## Attention

- Travaillez sur une surface plane et stable.

- (1) Débranchez le câble de raccordement de l'unité de commande, le câble phono, le câble de terre, etc.
  - (2) Retirez la platine.  
(Reportez-vous à la section « Pour enlever la platine » (⇒ 15) du mode d'emploi du SL-1000R)
  - (3) Retirez les isolateurs.
- Placez deux coussins d'emballage sous l'unité principale pour la soulever et tournez les isolateurs dans la direction indiquée sur le schéma ci-dessous.

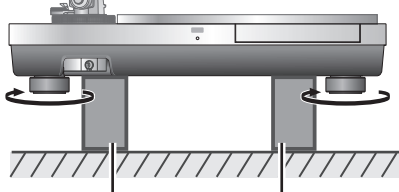

Coussin d'emballage (SL-1000R)

- (4) Placez l'unité principale à la verticale, sur un côté sur la feuille de protection fournie avec l'unité principale.

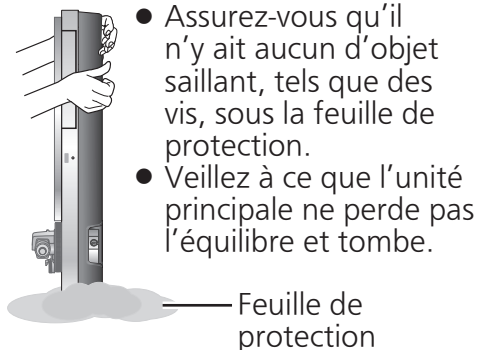

- (5) À l'aide d'une clé hexagonale, retirez les vis de montage de la platine. (les sept emplacements indiqués dans le schéma ci-dessous)

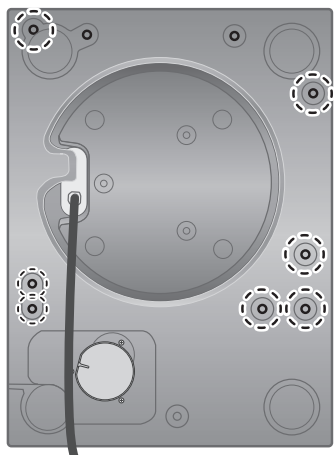

- (6) Placez un coussin d'emballage sous l'unité principale pour la mettre au niveau d'un angle. À l'aide d'une clé hexagonale, retirez les vis de montage restantes de la platine. (les deux emplacements indiqués dans le schéma ci-dessous)

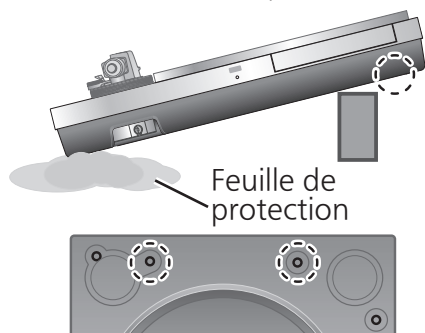

- (7) Placez deux coussins d'emballage sous l'unité principale pour la soulever.

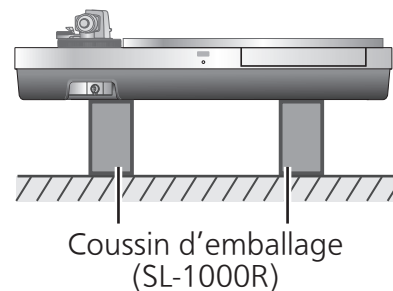

- (8) Serrez les vis de la poignée détachable dans les trous de montage réservés à la poignée détachable sur la platine. Soulevez lentement la platine pour l'enlever.
  - Retirez-la avec précaution en veillant à ne pas attraper le câble de raccordement de l'unité de commande dans l'armoire et autres éléments similaires.

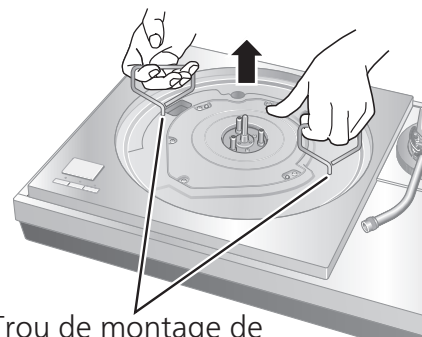

Trou de montage de la poignée détachable

## Attention

- Serrez la poignée détachable en la tournant au moins 5 fois. Si vous l'avez serrée jusqu'au bout, desserrez-la un peu. Ne la serrez pas fermement.

- (9) Retirez le couvercle de l'armoire à l'endroit où le bras de lecture sera installé.

- À l'aide d'une clé hexagonale, retirez les deux vis de montage.
- En fonction du type de bras de lecture (court ou long), son emplacement de montage est prédéterminé. (⇒ Page 8)

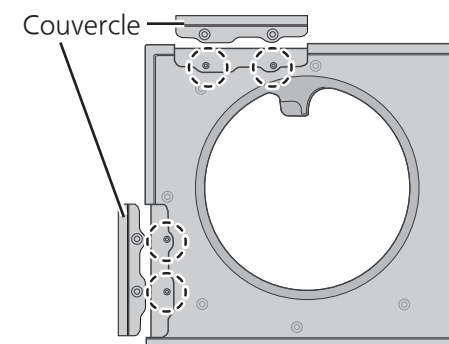

- Pour retirer le couvercle, soulevez-le à la verticale.

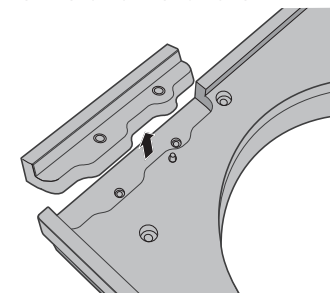

## Montage de la base du bras de lecture sur le lecteur (suite)

(10) Montez votre bras de lecture au niveau de la base du bras de lecture.

- Reportez-vous au dépliant de votre bras de lecture.

(11) Montez la base du bras de lecture sur la platine.

- Montez à l'emplacement approprié.
- Alignez l'emplacement de la goupille et les trous de vis sur la base du bras de lecture avec le trou de la goupille et les trous des vis sur le côté de la platine, puis serrez les vis (trois emplacements) avec une clé hexagonale.

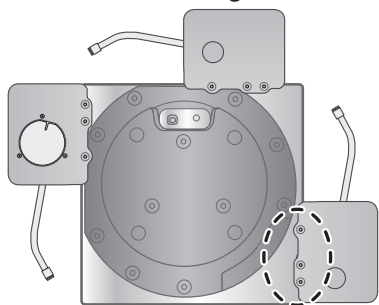

(12) Serrez les vis de la poignée détachable dans les trous de montage de la poignée détachable situés sur la platine et montez lentement la platine sur l'armoire.

- Montez en veillant à ne pas coincer le câble de raccordement de l'unité de commande dans l'armoire et autres éléments similaires.

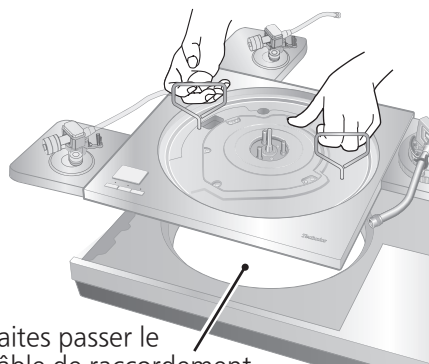

Faites passer le câble de raccordement de l'unité de commande à travers le trou de l'armoire.

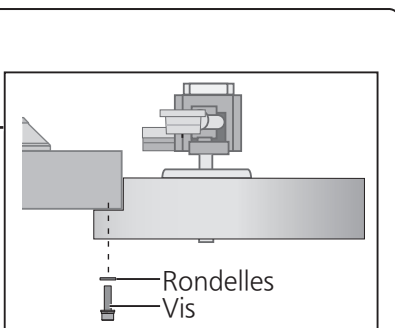

Insérez et positionnez la goupille qui se trouve sur la base du bras de lecture dans le trou de la goupille.

(13) Placez un coussin d'emballage sous l'unité principale pour la mettre au niveau d'un angle et serrez les vis de montage de la platine à l'aide de la clé hexagonale fournie. (les deux emplacements indiqués dans le schéma ci-dessous)

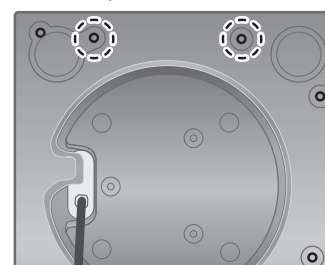
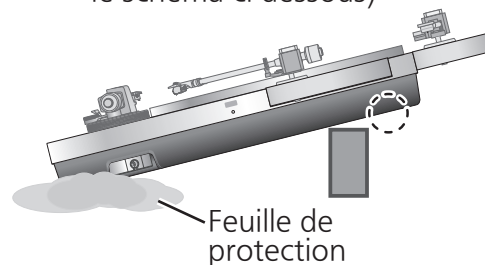

(14) Placez l'unité principale à la verticale, sur un côté sur la feuille de protection fournie avec l'unité principale.

- Assurez-vous qu'il n'y ait aucun objet saillant, tels que des vis, sous la feuille de protection.
- Veillez à ce que l'unité principale ne perde pas l'équilibre et tombe.

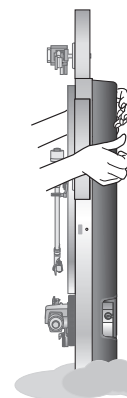

Feuille de protection

(15) À l'aide d'une clé hexagonale, serrez les vis de montage de la platine. (les sept emplacements indiqués dans le schéma ci-dessous)

- Vérifiez à nouveau que les vis situées aux neuf emplacements, y compris les deux vis de l'étape (13), sont bien serrées.

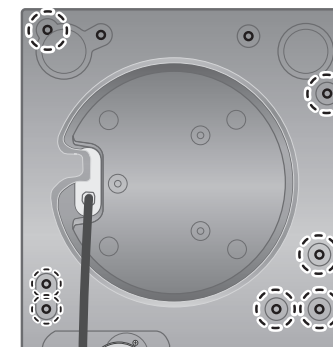

(16) Fixez les isolateurs sur l'appareil.

- Placez deux coussins d'emballage sous l'unité principale pour la soulever et tournez les isolateurs dans la direction indiquée sur le schéma ci-dessous.

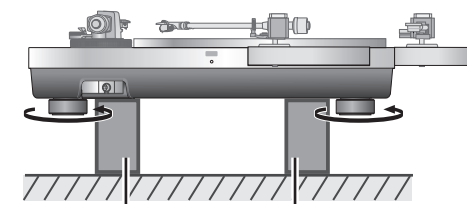

Coussin d'emballage (SL-1000R)

(17) Montage de la platine. (Reportez-vous à la section « Montage de la platine » (⇒ 15) du mode d'emploi du SL-1000R)

# Modèles/spécifications du bras de lecture selon le fabricant

Emplacement de montage  
du bras de lecture court

Emplacement de montage  
du bras de lecture long

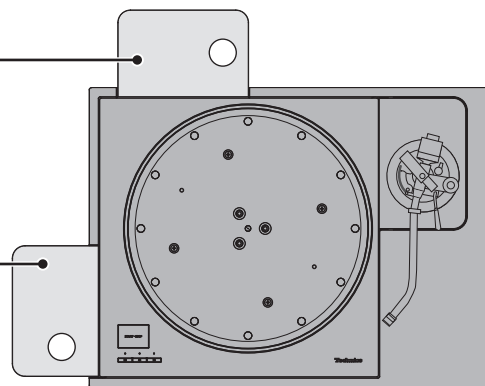

Dimensions extérieures : 133 × 25 × 171 mm  
(largeur x hauteur x profondeur)

## ■ SH-TB10-S

Sans trou de montage de bras de lecture.  
Usinez au besoin pour l'adapter à votre  
bras de lecture.  
Poids : 1360 g

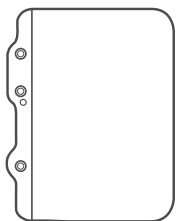

## ■ SH-TB10TC1-S

Fabricant pris en charge : Technics  
Modèle pris en charge : EPA-100mk2  
Emplacement de montage : Court  
Poids : 1170 g

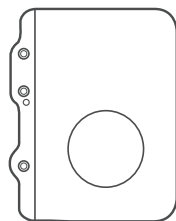

## ■ SH-TB10RT1-S

Fabricant pris en charge : ortofon  
Modèle pris en charge : AS-212S, RS-212D  
Emplacement de montage : Court  
Poids : 1200 g

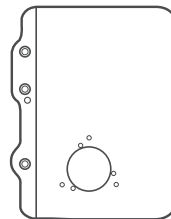

## ■ SH-TB10RT2-S

Fabricant pris en charge : ortofon  
Modèle pris en charge : AS-309S, RS-309D  
Emplacement de montage : Long  
Poids : 1200 g

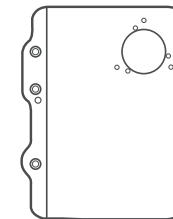

## ■ SH-TB10JL1-S

Fabricant pris en charge : JELCO  
Modèle pris en charge : SA-250  
Emplacement de montage : Court  
Poids : 1160 g

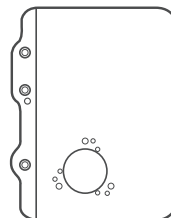

## ■ SH-TB10JL2-S

Fabricant pris en charge : JELCO  
Modèle pris en charge : SA-750L  
Emplacement de montage : Long  
Poids : 1200 g

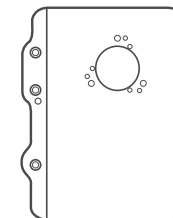

## ■ SH-TB10SM1-S

Fabricant pris en charge : SME  
Modèle pris en charge : M2-9R  
Emplacement de montage : Court  
Poids : 1130 g

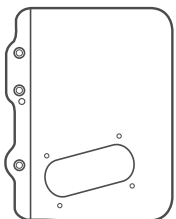

## ■ SH-TB10SM2-S

Fabricant pris en charge : SME  
Modèle pris en charge : M2-12R  
Emplacement de montage : Long  
Poids : 1130 g

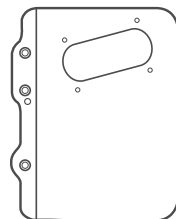

## ■ SH-TB10KD1-S

Fabricant pris en charge : IKEDA  
Modèle pris en charge : IT-345 CR-1  
Emplacement de montage : Court  
Poids : 1300 g

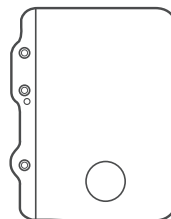

## ■ SH-TB10KD2-S

Fabricant pris en charge : IKEDA  
Modèle pris en charge : IT-407 CR-1  
Emplacement de montage : Long  
Poids : 1300 g

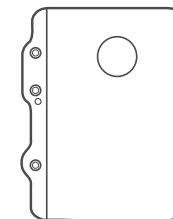

# Introduzione

Grazie per avere acquistato questo prodotto.  
Leggere attentamente queste istruzioni prima di utilizzare questo prodotto e conservare il presente manuale per uso futuro.

## Caratteristiche



Cette base de bras de lecture est un produit qui vous permet de monter un second bras de lecture sur le SL-1000R.

- Vous permet de monter différents types de bras de lecture autres que le modèle standard afin d'obtenir la qualité sonore souhaitée.
- Il est conçu pour se fixer solidement et intégralement sur la platine afin d'éliminer les vibrations inutiles sur le bras de lecture.

## Sommario

Accessori.....	02
Precauzioni per la sicurezza .....	03
Montaggio della base per braccio sul riproduttore .....	04
Modelli/specifiche di braccio per produttore.....	08

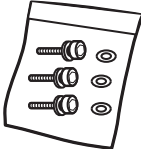
## Accessori

<p>Set viti di montaggio (1 set) (TYL0261)</p> <ul style="list-style-type: none"><li>• Viti (3 pz.)</li><li>• Rondelle (3 pz.)</li></ul> 	<p>Chiave esagonale (1 pz.) (TTK0004)</p> 
--	---

- Tenere i piccoli componenti in un luogo sicuro fuori dalla portata dei bambini.

# Precauzioni per la sicurezza

## ATTENZIONE

- Non riporre piccoli componenti alla portata dei bambini.  
L'ingestione accidentale di tali elementi ha un effetto dannoso sul corpo.  
- Nel caso in cui uno di questi elementi sia stato ingerito, consultare immediatamente un medico.

## AVVERTENZA

- Utilizzare sempre due o più persone per montare, installare o spostare il giradischi.  
- La caduta del giradischi potrebbe causare lesioni.
- Fare attenzione a non incastrarsi le mani e/o le dita nell'unità giradischi quando si monta il riproduttore.  
- Le mani e/o le dita potrebbero subire lesioni.

# Montaggio della base per braccio sul riproduttore

## Attenzione

- Lavorare su una superficie piana e stabile.

- (1) Scollegare il cavo di collegamento dell'unità di controllo, il cavo fono, il cavo di messa a terra, ecc.
  - (2) Rimuovere il giradischi.  
(Vedere "Per rimuovere il giradischi" (⇒15) nelle Istruzioni per l'uso di SL-1000R)
  - (3) Rimuovere gli isolatori.
- Posizionare due cuscini di imballaggio sotto l'unità principale per sollevare, quindi ruotare gli isolatori nella direzione mostrata nella figura di seguito.

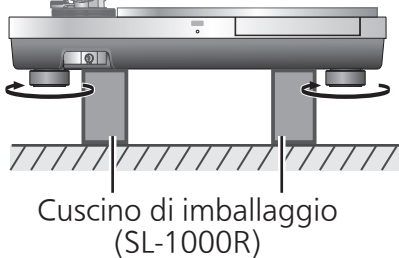

- (4) Posizionare l'unità principale verticalmente su un lato del foglio di protezione fornito con l'unità principale.

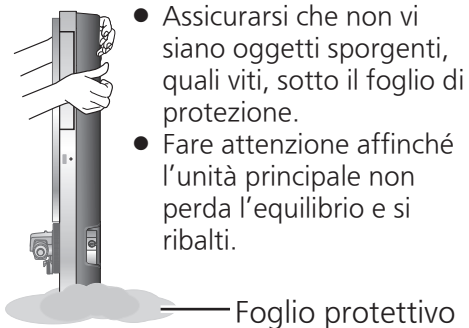

- (5) Usando l'apposita chiave esagonale, rimuovere le viti di montaggio dell'unità giradischi. (i sette punti indicati nella figura di seguito)

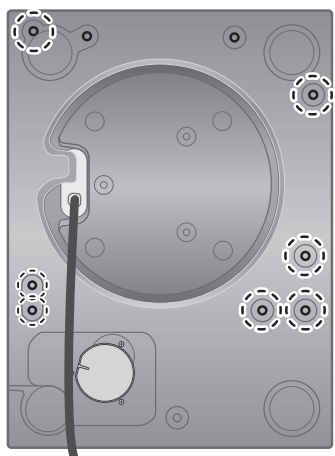

- (6) Posizionare un cuscino di imballaggio sotto l'unità principale per porla in posizione inclinata. Usando l'apposita chiave esagonale, rimuovere le rimanenti viti di montaggio dell'unità giradischi. (i due punti indicati nella figura di seguito)

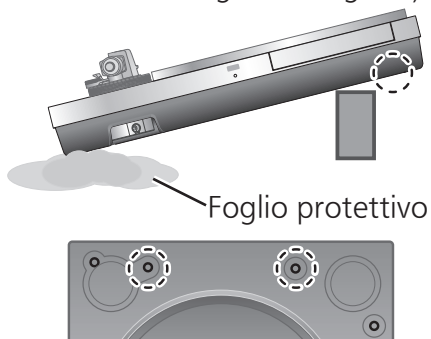

- (7) Posizionare due cuscini di imballaggio sotto l'unità per sollevare.

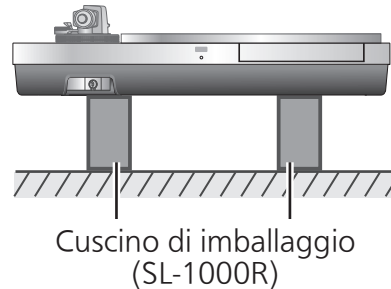

- (8) Serrare le viti della maniglia rimovibile nei fori di montaggio della maniglia rimovibile sull'unità giradischi. Sollevare lentamente l'unità giradischi per rimuoverla.
- Rimuovere con attenzione per evitare di far impigliare il cavo di collegamento dell'unità di controllo nell'involucro e simili.

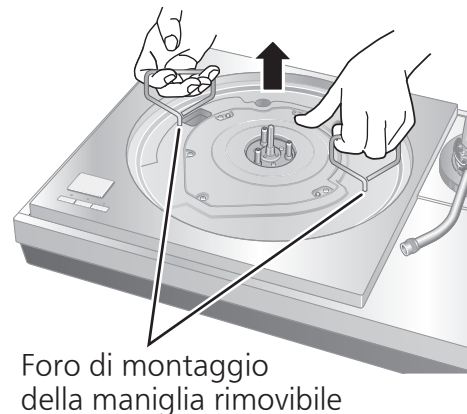

## Attenzione

- Serrare la maniglia rimovibile ruotandola 5 o più volte. Se è stata serrata fino in fondo, rilasciarla leggermente. Non serrare saldamente.

- (9) Togliere dall'involucro il coperchio nella posizione in cui il braccio verrà montato.

- Usando l'apposita chiave esagonale, rimuovere le due viti di montaggio.
- A seconda del tipo di braccio (tipo corto o tipo lungo), il suo punto di montaggio è predeterminato. (⇒ Pagina 8)

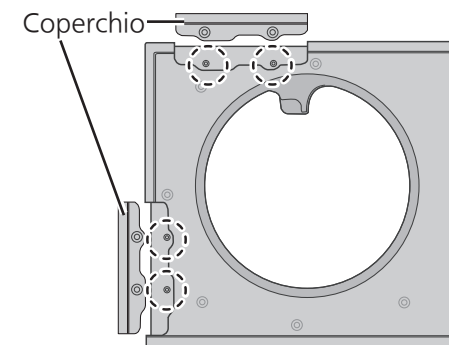

- Per rimuovere il coperchio, sollevarlo dritto verso l'alto.

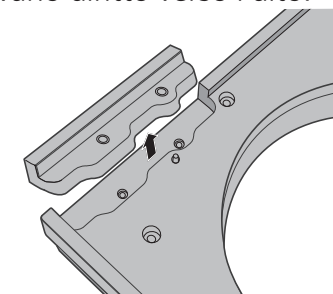

## Montaggio della base per braccio sul riproduttore (continua)

(10) Montare il braccio sulla base per braccio.

- Fare riferimento al foglio illustrativo del braccio.

(11) Montare la base per braccio sull'unità giradischi.

- Montare nella posizione appropriata.
- Allineare la posizione del perno e dei fori delle viti sulla base per braccio con quella del foro del perno e dei fori delle viti sul lato del giradischi, quindi serrare le viti (tre posizioni) con la chiave esagonale.

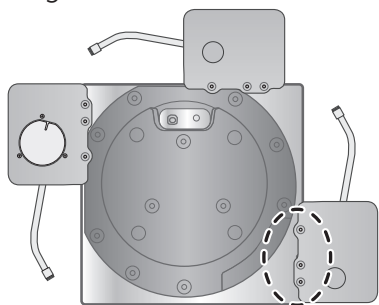

(12) Serrare le viti della maniglia rimovibile nei fori di montaggio della maniglia rimovibile sull'unità giradischi e montare lentamente l'unità giradischi sull'involucro.

- Montare facendo attenzione a non far impigliare il cavo di collegamento dell'unità di controllo nell'involucro e simili.

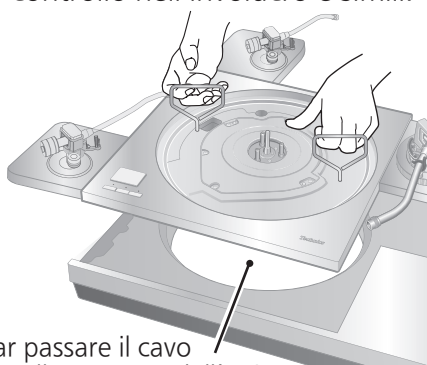

Far passare il cavo di collegamento dell'unità di controllo attraverso il foro sull'involucro.

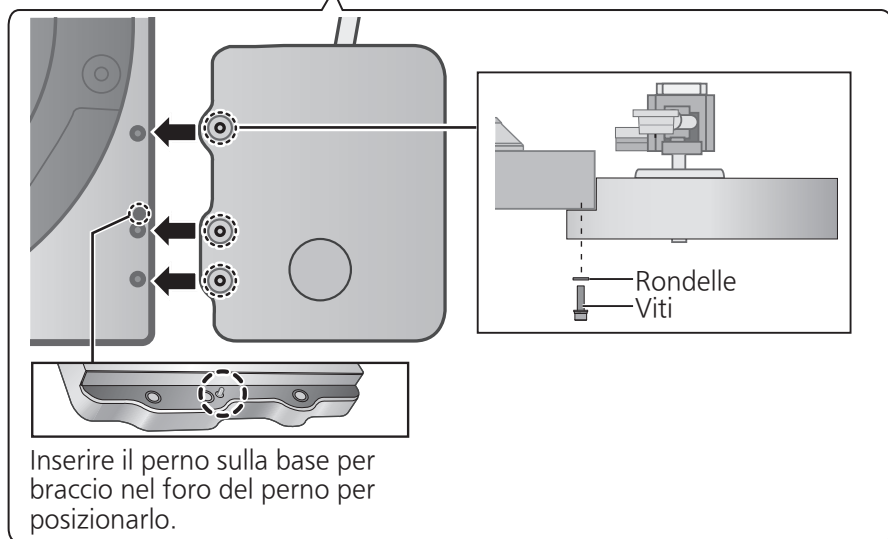

Inserire il perno sulla base per braccio nel foro del perno per posizionarlo.

(13) Mettere un cuscino di imballaggio sotto l'unità principale per porla inclinata in modo da serrare le viti di montaggio dell'unità giradischi con l'apposita chiave esagonale. (i due punti indicati nella figura di seguito)

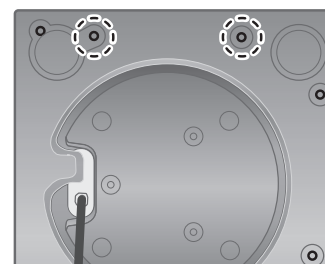
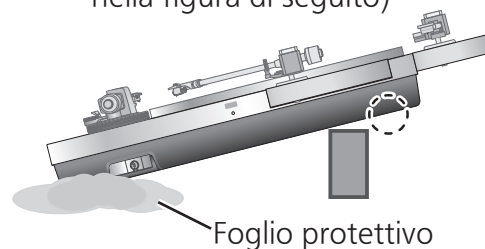

(14) Posizionare l'unità principale verticalmente su un lato del foglio di protezione fornito con l'unità principale.

- Assicurarsi che non vi siano oggetti sporgenti, quali viti, sotto il foglio di protezione.
- Fare attenzione affinché l'unità principale non perda l'equilibrio e si ribalti.

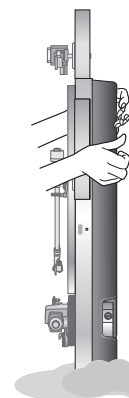

Foglio protettivo

(15) Usando l'apposita chiave esagonale, serrare le viti di montaggio dell'unità giradischi. (i sette punti indicati nella figura di seguito)

- Ricontrollare che le viti in tutte le nove posizioni, incluse le due serrate al passaggio (13), siano saldamente serrate.

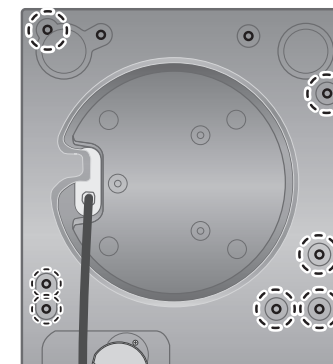

(16) Fissare gli isolatori sull'unità.

- Posizionare due cuscini di imballaggio sotto l'unità principale per sollevare, quindi ruotare gli isolatori nella direzione mostrata nella figura di seguito.

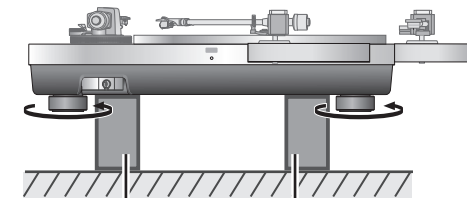

Cuscino di imballaggio (SL-1000R)

(17) Montaggio del giradischi (Vedere "Montaggio del giradischi" (⇒ 15) nelle Istruzioni per l'uso di SL-1000R)



# Modelli/specifiche di braccio per produttore

Posizione di montaggio  
del braccio di tipo corto

Posizione di montaggio  
del braccio di tipo lungo

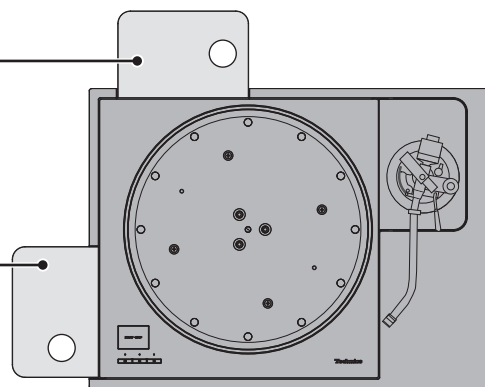

Dimensioni esterne : 133 × 25 × 171 mm  
(larghezza × altezza × profondità)

## ■ SH-TB10-S

Senza foro di montaggio del braccio.  
Lavorare come necessario per adattare al braccio.  
Peso : 1360 g

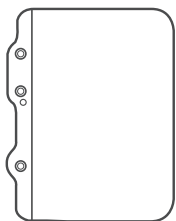

## ■ SH-TB10TC1-S

Produttore supportato : Technics  
Modello supportato : EPA-100mk2  
Posizione di montaggio : Tipo corto  
Peso : 1170 g

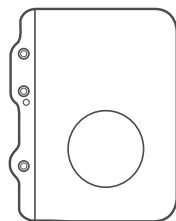

## ■ SH-TB10SM1-S

Produttore supportato : SME  
Modello supportato : M2-9R  
Posizione di montaggio : Tipo corto  
Peso : 1130 g

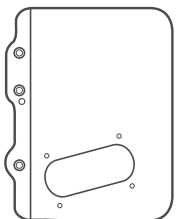

## ■ SH-TB10SM2-S

Produttore supportato : SME  
Modello supportato : M2-12R  
Posizione di montaggio : Tipo lungo  
Peso : 1130 g

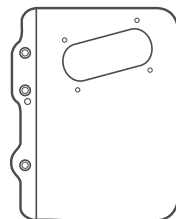

## ■ SH-TB10RT1-S

Produttore supportato : ortofon  
Modello supportato : AS-212S, RS-212D  
Posizione di montaggio : Tipo corto  
Peso : 1200 g

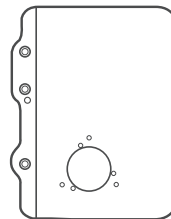

## ■ SH-TB10RT2-S

Produttore supportato : ortofon  
Modello supportato : AS-309S, RS-309D  
Posizione di montaggio : Tipo lungo  
Peso : 1200 g

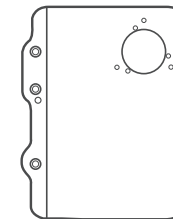

## ■ SH-TB10JL1-S

Produttore supportato : JELCO  
Modello supportato : SA-250  
Posizione di montaggio : Tipo corto  
Peso : 1160 g

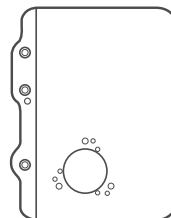

## ■ SH-TB10JL2-S

Produttore supportato : JELCO  
Modello supportato : SA-750L  
Posizione di montaggio : Tipo lungo  
Peso : 1200 g

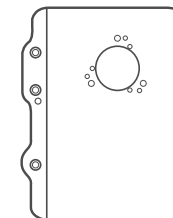

## ■ SH-TB10KD1-S

Produttore supportato : IKEDA  
Modello supportato : IT-345 CR-1  
Posizione di montaggio : Tipo corto  
Peso : 1300 g

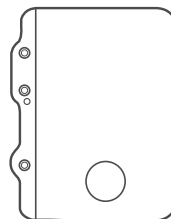

## ■ SH-TB10KD2-S

Produttore supportato : IKEDA  
Modello supportato : IT-407 CR-1  
Posizione di montaggio : Tipo lungo  
Peso : 1300 g

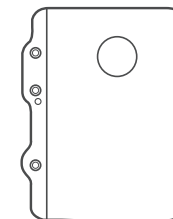

# Introducción

Muchísimas gracias por haber adquirido este aparato.  
Por favor, lea estas instrucciones atentamente antes de utilizar este producto y conserve este manual para futuras consultas.

## Características

Esta base tonearm es un producto que le permite montar un segundo tonearm en el SL-1000R.

- Le permite montar varios tipos de tonearms además del estándar para que pueda lograr la calidad de sonido deseada.
- Está diseñado para sujetarse firmemente e integralmente al plato giratorio para eliminar las vibraciones innecesarias del tonearm.

## Índice

Accesorios.....	02
Precauciones de seguridad .....	03
Montaje de la base tonearm en el reproductor .....	04
Modelos/especificaciones de Tonearm por fabricante .....	08

## Accesorios

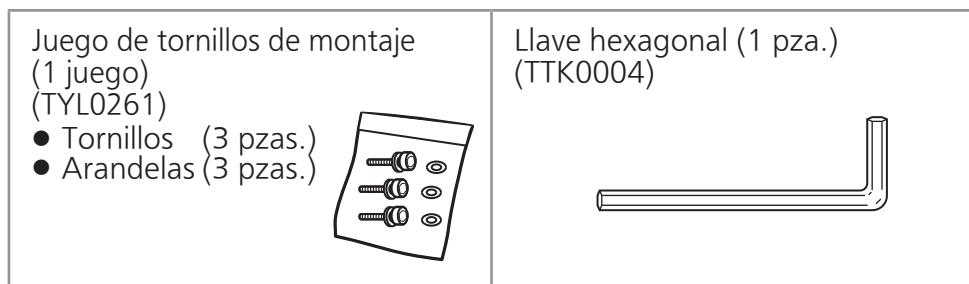

- Guarde las piezas pequeñas en un lugar seguro fuera del alcance de niños pequeños.

# Precauciones de seguridad

## AVISO

- No coloque las piezas pequeñas al alcance de los niños pequeños.  
Una ingestión accidental de uno de estos elementos tiene un efecto perjudicial en el cuerpo.  
- En caso de que tal elemento haya sido tragado, consulte inmediatamente con un médico.

## ADVERTENCIA

- Utilice siempre dos personas o más para montar, instalar o mover el plato giratorio.  
- Dejar caer el plato giratorio puede causar lesiones.
- Tenga cuidado de no pillarse las manos y/o los dedos en la unidad del plato giratorio al montar el tocadiscos.  
- Sus manos y/o dedos pueden sufrir lesiones.

# Montaje de la base tonearm en el reproductor

## Atención

- Trabaje en una superficie estable y nivelada.

(1) Desconecte el cable de conexión de la unidad de control, el cable fono, la toma a tierra, etc.

(2) Retire el plato giratorio. (Consulte "Para retirar el plato giratorio" (⇒15) en las Instrucciones de funcionamiento del SL-1000R)

(3) Retire los aisladores.

- Coloque dos cojines de embalaje bajo la unidad principal para elevarla y girar los aisladores en la dirección que se muestra en la siguiente figura.

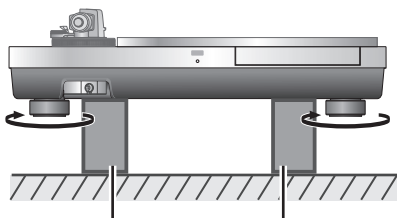

Cojín de embalaje (SL-1000R)

(4) Coloque la unidad principal en posición vertical en un lateral de la lámina protectora que se proporcionó con la unidad principal.

- Asegúrese de que no hay objetos que sobresalen, como tornillos, bajo la lámina protectora.
- Tenga cuidado de evitar que la unidad principal pierda el equilibrio y vuelque.

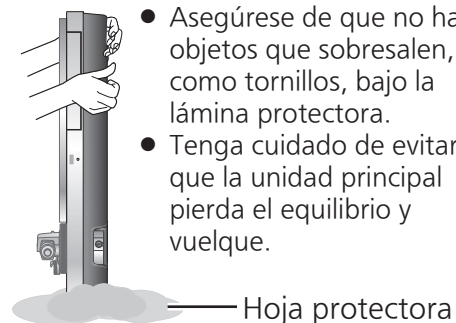

Hoja protectora

(5) Usando la llave hexagonal, retire los tornillos de montaje de la unidad del plato giratorio. (Las siete ubicaciones indicadas en la siguiente figura)

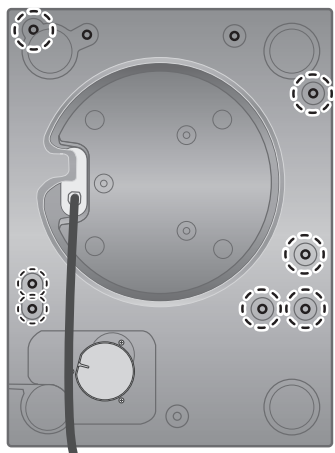

(6) Coloque un cojín de embalaje debajo de la unidad principal para colocarla en ángulo. Usando la llave hexagonal auxiliar, retire los tornillos de montaje restantes de la unidad del plato giratorio. (Las dos ubicaciones indicadas en la siguiente figura)

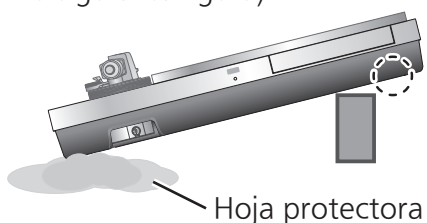

Hoja protectora



(7) Coloque dos cojines de embalaje debajo de la unidad principal para levantarla.

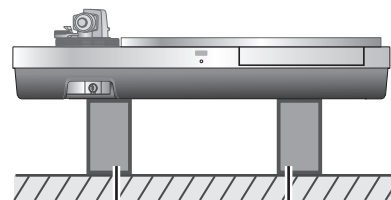

Cojín de embalaje (SL-1000R)

(8) Apriete los tornillos de la manija desmontable en los orificios de montaje de la manija desmontable en la unidad del plato giratorio. Levante lentamente la unidad del plato giratorio para extraerlo.

- Retire con cuidado para evitar atrapar el cable de conexión de la unidad de control en el gabinete y similares.

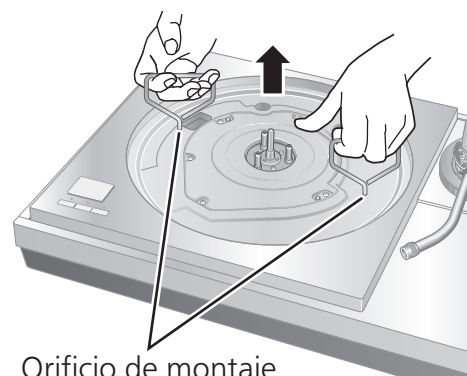

Orificio de montaje de la manija desmontable

## Atención

- Apriete la manija desmontable girándola 5 o más veces. Si la ha apretado totalmente, aflójela un poco. No la apriete firmemente.

(9) Retire la cubierta del gabinete en el lugar donde se montará el tonearm.

- Usando la llave hexagonal, retire los dos tornillos de montaje.
- Según el tipo de tonearm (tipo corto o largo), su ubicación de montaje está predeterminada. (⇒ Página 8)

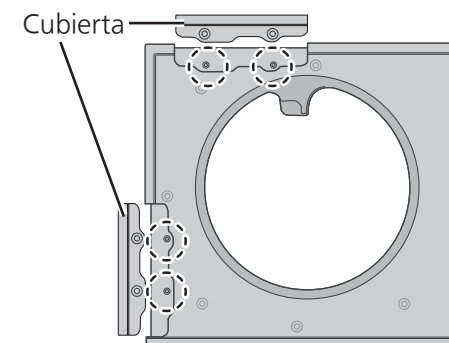

- Para retirar la cubierta, tire de ella hacia arriba.

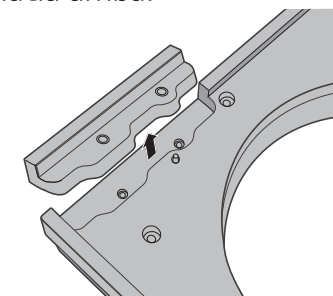

# Montaje de la base tonearm en el reproductor (continuación)

- (10) Monte su tonearm en la base tonearm.
- Consulte el folleto de su tonearm.

- (11) Monte la base tonearm de la unidad del plato giratorio.
- Móntela en la ubicación adecuada.
  - Alinee la ubicación del pasador y de los orificios de los tornillos en la base tonearm con la del orificio del pasador y de los tornillos en el lateral del plato giratorio, y apriete los tornillos (tres ubicaciones) con la llave hexagonal.

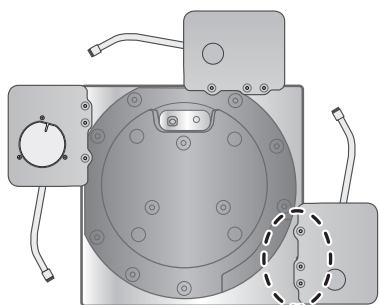

- (12) Apriete los tornillos de la manija desmontable en los orificios de montaje de la manija desmontable en la unidad del plato giratorio y monte lentamente la unidad del plato giratorio en el gabinete.

- Monte teniendo cuidado de no atrapar el cable de conexión de la unidad de control en el gabinete y similares.

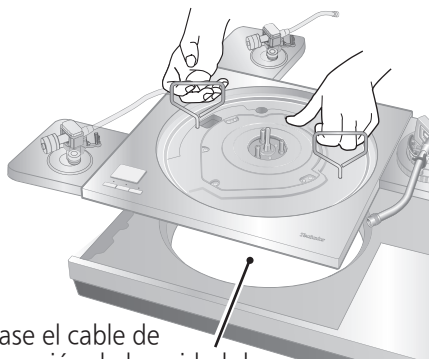

Pase el cable de conexión de la unidad de control a través del orificio en el gabinete.

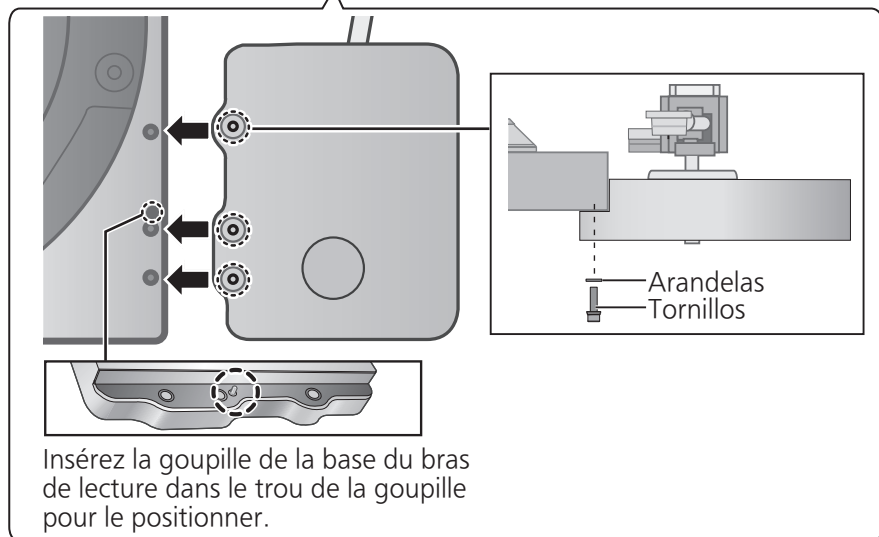

Insérez la goupille de la base du bras de lecture dans le trou de la goupille pour le positionner.

- (13) Coloque un cojín de embalaje debajo de la unidad principal para colocarla en ángulo para apretar los tornillos de montaje de la unidad del plato giratorio con la llave hexagonal auxiliar. (Las dos ubicaciones indicadas en la siguiente figura)

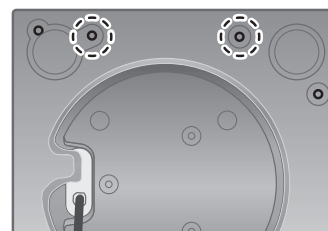
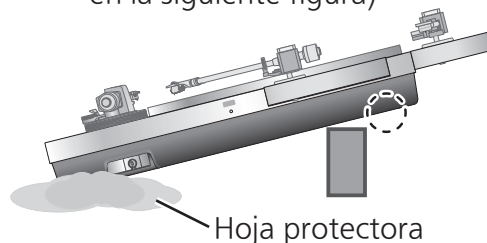

- (14) Coloque la unidad principal en posición vertical en un lateral de la lámina protectora que se proporcionó con la unidad principal.

- Asegúrese de que no hay objetos que sobresalen, como tornillos, bajo la lámina protectora.
- Tenga cuidado de evitar que la unidad principal pierda el equilibrio y vuelque.

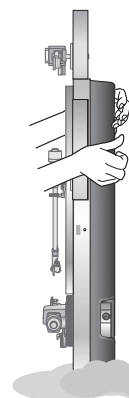

Hoja protectora

- (15) Usando la llave hexagonal, apriete los tornillos de montaje de la unidad del plato giratorio. (Las siete ubicaciones indicadas en la siguiente figura)

- Vuelva a comprobar que los tornillos estén firmemente apretados en las nueve ubicaciones, incluidos los dos apretados en el paso (13).

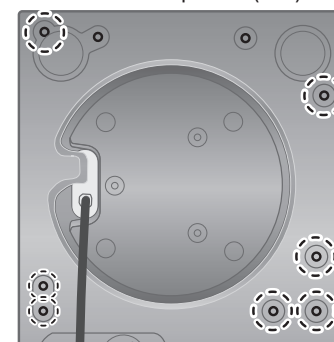

- (16) Fije los aisladores a la unidad.
- Coloque dos cojines de embalaje bajo la unidad principal para elevarla y gire los aisladores en la dirección que se muestra en la siguiente figura.

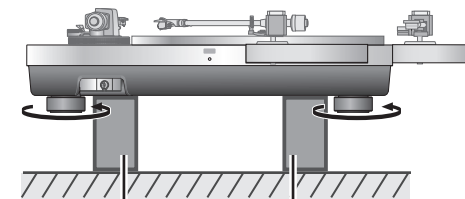

Cojín de embalaje (SL-1000R)

- (17) Montaje del plato giratorio. (Consulte "Montaje del plato giratorio" (⇒15) en las Instrucciones de funcionamiento del SL-1000R)

# Modelos/especificaciones de Tonearm por fabricante

Ubicación de montaje del tonearm de tipo corto

Ubicación de montaje del tonearm de tipo largo

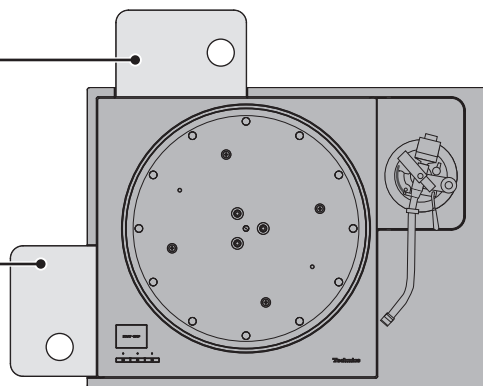

Dimensiones externas : 133 × 25 × 171 mm  
(ancho × alto × profundidad)

## ■ SH-TB10-S

Sin orificio de montaje del tonearm  
Hágalo según sea necesario para que coincida con su tonearm.  
Peso : 1360 g

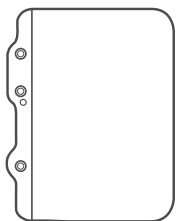

## ■ SH-TB10TC1-S

Fabricante compatible : Technics  
Modelo compatible : EPA-100mk2  
Lugar de montaje : Tipo corto  
Peso : 1170 g

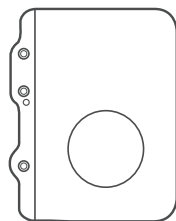

## ■ SH-TB10RT1-S

Fabricante compatible : ortofon  
Modelo compatible : AS-212S, RS-212D  
Lugar de montaje : Tipo corto  
Peso : 1200 g

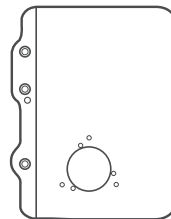

## ■ SH-TB10RT2-S

Fabricante compatible : ortofon  
Modelo compatible : AS-309S, RS-309D  
Lugar de montaje : Tipo largo  
Peso : 1200 g

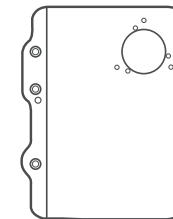

## ■ SH-TB10JL1-S

Fabricante compatible : JELCO  
Modelo compatible : SA-250  
Lugar de montaje : Tipo corto  
Peso : 1160 g

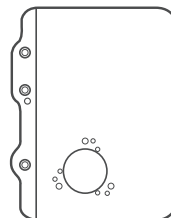

## ■ SH-TB10JL2-S

Fabricante compatible : JELCO  
Modelo compatible : SA-750L  
Lugar de montaje : Tipo largo  
Peso : 1200 g

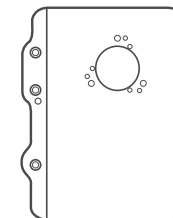

## ■ SH-TB10SM1-S

Fabricante compatible : SME  
Modelo compatible : M2-9R  
Lugar de montaje : Tipo corto  
Peso : 1130 g

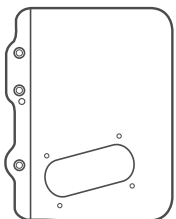

## ■ SH-TB10SM2-S

Fabricante compatible : SME  
Modelo compatible : M2-12R  
Lugar de montaje : Tipo largo  
Peso : 1130 g

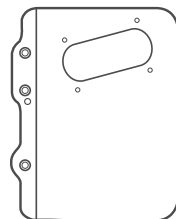

## ■ SH-TB10KD1-S

Fabricante compatible : IKEDA  
Modelo compatible : IT-345 CR-1  
Lugar de montaje : Tipo corto  
Peso : 1300 g

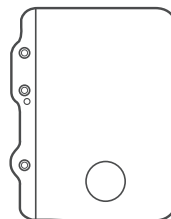

## ■ SH-TB10KD2-S

Fabricante compatible : IKEDA  
Modelo compatible : IT-407 CR-1  
Lugar de montaje : Tipo largo  
Peso : 1300 g

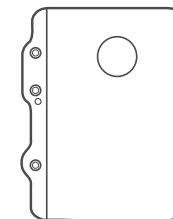

# Indledning

Tak fordi du har købt dette apparat.  
Læs denne vejledning omhyggeligt, før du bruger dette produkt, og gem denne vejledning til fremtidig brug.

## Funktioner

Denne tonearmssokkel er et produkt, der giver dig mulighed for at montere endnu en tonearm på SL-1000R.

- Giver dig mulighed for at montere forskellige typer tonearme ud over standardtonearmen, så du kan opnå den ønskede lyd kvalitet.
- Den er designet til fast og integreret montering på pladespillerenheden for at eliminere unødvendige vibrationer i tonearmen.

## Indhold

Tilbehør .....	02
Sikkerhedsforanstaltninger .....	03
Montering af tonearmssoklen på afspilleren .....	04
Modeller af tonearme/specifikationer ifølge producent .....	08

## Tilbehør

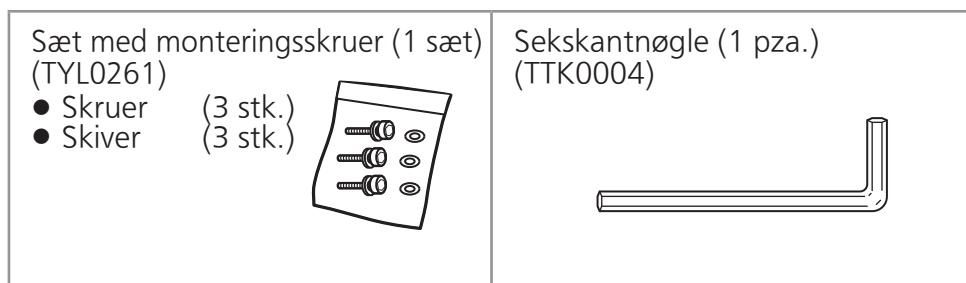

- Opbevar små dele på et sikkert sted utilgængeligt for små børn.

# Sikkerhedsforanstaltninger

## ADVARSEL

- Lad ikke små dele være tilgængelige for små børn.  
Hvis en sådan genstand ved et uheld sluges, har det en skadelig virkning på kroppen.  
- I tilfælde af, at en sådan genstand er blevet slugt, skal du straks konsultere en læge.

## FORSIGTIG!

- Vær altid to eller flere personer til montering, installation eller flytning af pladespilleren.  
- Du kan komme til skade ved tab af pladespilleren.
- Pas på ikke at få hænder og/eller fingre i klemme i pladespillerenheden, når afspilleren samles.  
- Du kan komme til skade med dine hænder og/eller fingre.

# Montering af tonearmssoklen på afspilleren

## Bemærk

- Udfør arbejdet på en stabil, plan overflade.

(1) Kobl tilslutningskablet til kontrolenheden, phonokablet, jordledningen, osv. fra.

(2) Fjern pladespilleren. (Se "Demontering af pladetallerkenen" (⇒ 15) i betjeningsvejledningen til SL-1000R)

(3) Fjern isolatorerne.

- Anbring to emballeringspuder under hovedenheden for at løfte den op, og drej isolatorerne i den retning, der vises på nedenstående figur.

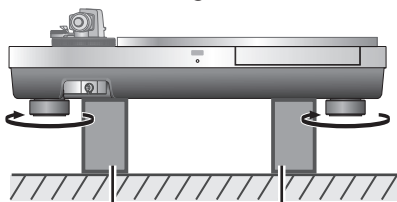

Emballeringspude (SL-1000R)

(4) Stil hovedenheden lodret på den ene side af beskyttelsesarket, der fulgte med hovedenheden.

- Sørg for, at der ikke er genstande som skruer, der stikker ud under beskyttelsesarket.
- Pas på, at hovedenheden ikke vælter.



Beskyttelsesark

(5) Ved hjælp af tilbehørsskruenøglen skal du fjerne monteringsskrueene til pladespillerenheden. (De syv steder indikeret på figuren nedenfor)

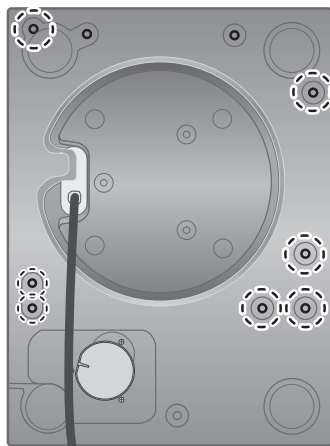

(6) Anbring én emballeringspude under hovedenheden, så den bliver vinkelret. Ved hjælp af tilbehørsskruenøglen skal du fjerne monteringsskrueene til den resterende pladespillerenhed. (De to steder indikeret på figuren nedenfor)

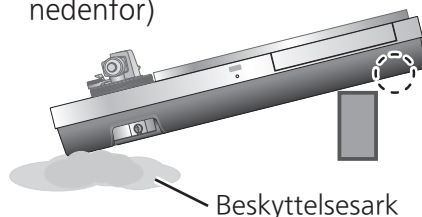

Beskyttelsesark



(7) Anbring to emballeringspuder under hovedenheden for at løfte den op.

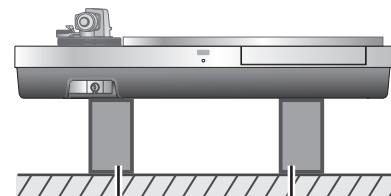

Emballeringspude (SL-1000R)

(8) Spænd skruerne på det aftagelige håndtag i monteringshullerne på det aftagelige håndtag på pladespillerenheden. Løft langsomt pladespillerenheden for at fjerne den.

- Fjernes forsigtigt for at undgå, at tilslutningskablet til kontrolenheden kommer i klemme i kabinettet eller lignende.

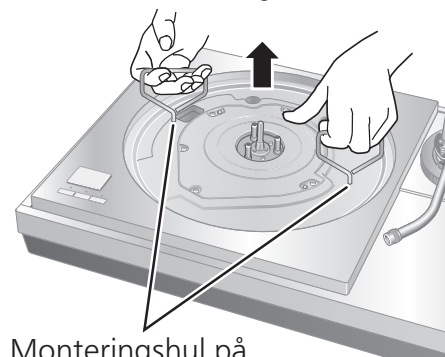

Monteringshul på aftageligt håndtag

## Bemærk

- Spænd det aftagelige håndtag ved at dreje det 5 gange eller mere. Hvis du har spændt det mest muligt, skal du løsne det en anelse. Spænd det ikke hårdt.

(9) Fjern dækslet fra kabinettet på det sted, hvor tonearmen skal monteres.

- Ved hjælp af tilbehørsskruenøglen skal du fjerne de to monteringsskruee.
- Alt efter type af tonearm (kort type eller lang type) er monteringsstedet forudbestemt. (⇒ Side 8)

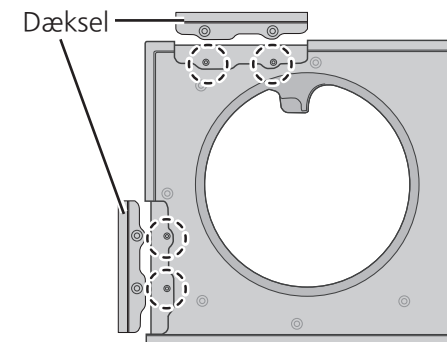

- For at fjerne dækslet skal du løfte det lige op.

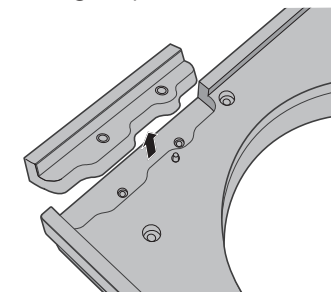

# Montering af tonearmssoklen på afspilleren (fortsat)

- (10) Montér tonearmen i tonearmssoklen.
- Se indlægsedlen til tonearmen.

- (11) Montér tonearmssoklen på pladespillerenheden.
- Montér på det rigtige sted.
  - Få placeringen af stiften og skruenhullerne på tonearmssoklen til at flugte med stifthullet og skruenhullerne på siden med pladespilleren, og spænd skruerne (tre steder) med sekskantnøglen.

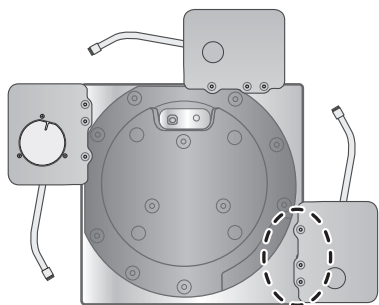

- (12) Spænd skruerne på det aftagelige håndtag i monteringshullerne på det aftagelige håndtag, og montér langsomt pladespillerenheden i kabinettet.
- Monteres ved at passe på, at tilslutningskablet til kontrolenheden ikke kommer i klemme i kabinettet eller lignende.

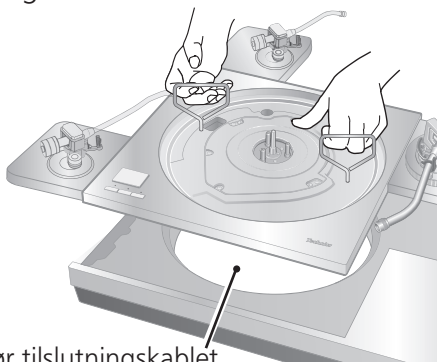

Før tilslutningskablet til kontrolenheden ind gennem hullet på kabinettet.

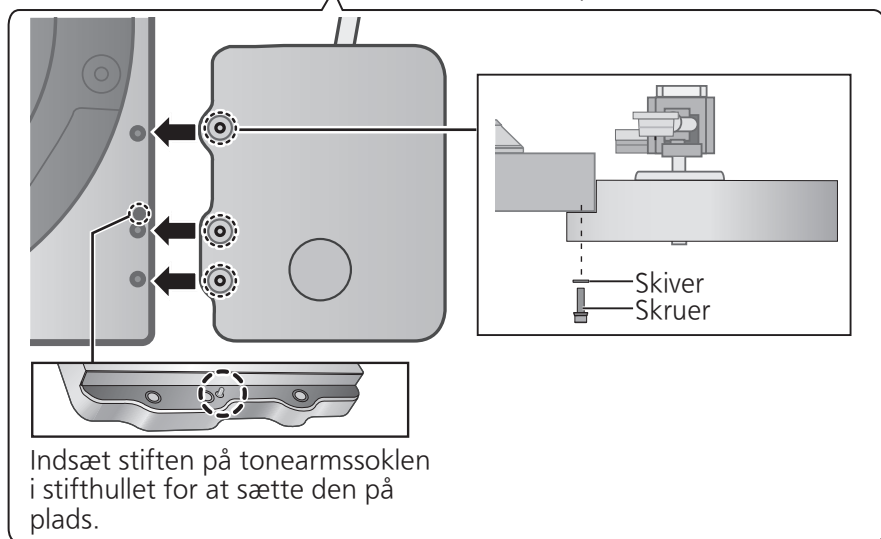

Indsæt stiften på tonearmssoklen i stifthullet for at sætte den på plads.

- (13) Anbring en emballeringspude under hovedenheden, så den bliver vinkelret, og monteringskruerne til pladespillerenheden kan spændes med tilbehørsskruenøglen. (De to steder indikeret på figuren nedenfor)

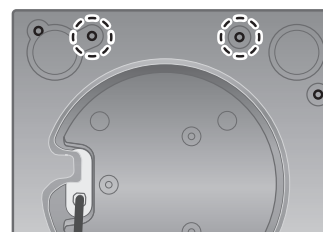
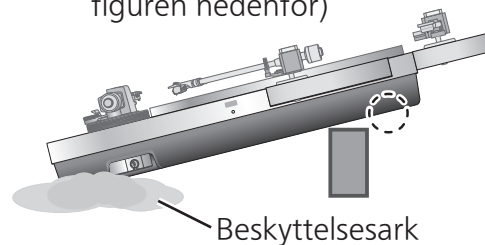

- (14) Stil hovedenheden lodret på den ene side af beskyttelsesarket, der fulgte med hovedenheden.

- Sørg for, at der ikke er genstande som skruer, der stikker ud under beskyttelsesarket.
- Pas på, at hovedenheden ikke vælter.



- (15) Ved hjælp af tilbehørsskruenøglen skal du spænde monteringskruerne til pladespillerenheden. (De syv steder indikeret på figuren nedenfor)

- Kontrollér igen, at skruerne på alle ni steder, herunder de to spændt i trin (13), er spændt ordentligt.

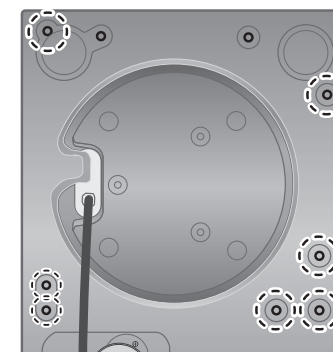

- (16) Montér isolatorerne på enheden.

- Anbring to emballeringspuder under hovedenheden for at løfte den op, og drej isolatorerne i den retning, der vises på nedenstående figur.

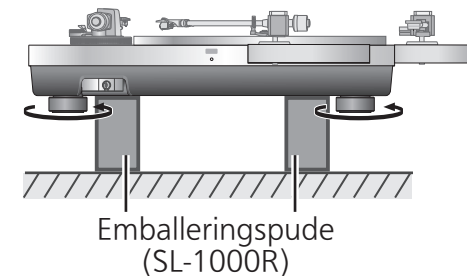

- (17) Montering af pladespilleren (Se "Montering af pladespilleren" (⇒15) i betjeningsvejledningen til SL-1000R)



# Modeller af tonearme/specifikationer ifølge producent

Monteringssted for tonearm af kort type

Monteringssted for tonearm af lang type

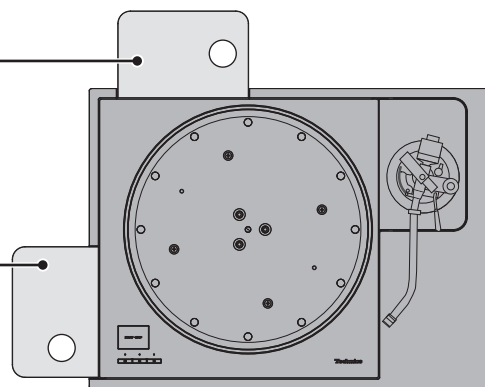

Ydre mål : 133 × 25 × 171 mm (bredde × højde × dybde)

## ■ SH-TB10-S

Uden monteringshul til tonearm.  
Udformes efter behov for tilpasning af din tonearm.  
Vægt : 1360 g

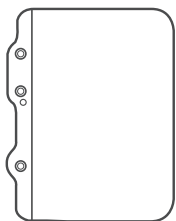

## ■ SH-TB10TC1-S

Understøttet producent : Technics  
Understøttet model : EPA-100mk2  
Monteringssted : Kort type  
Vægt : 1170 g

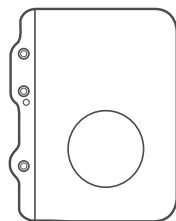

## ■ SH-TB10SM1-S

Understøttet producent : SME  
Understøttet model : M2-9R  
Monteringssted : Kort type  
Vægt : 1130 g

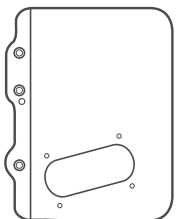

## ■ SH-TB10SM2-S

Understøttet producent : SME  
Understøttet model : M2-12R  
Monteringssted : Lang type  
Vægt : 1130 g

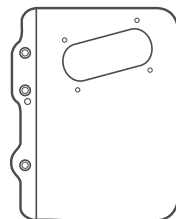

## ■ SH-TB10RT1-S

Understøttet producent : ortofon  
Understøttet model : AS-212S, RS-212D  
Monteringssted : Kort type  
Vægt : 1200 g

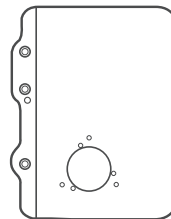

## ■ SH-TB10RT2-S

Understøttet producent : ortofon  
Understøttet model : AS-309S, RS-309D  
Monteringssted : Lang type  
Vægt : 1200 g

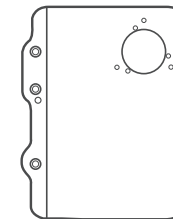

## ■ SH-TB10JL1-S

Understøttet producent : JELCO  
Understøttet model : SA-250  
Monteringssted : Kort type  
Vægt : 1160 g

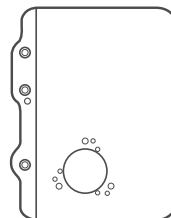

## ■ SH-TB10JL2-S

Understøttet producent : JELCO  
Understøttet model : SA-750L  
Monteringssted : Lang type  
Vægt : 1200 g

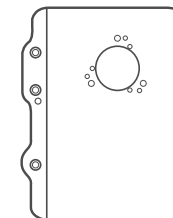

## ■ SH-TB10KD1-S

Understøttet producent : IKEDA  
Understøttet model : IT-345 CR-1  
Monteringssted : Kort type  
Vægt : 1300 g

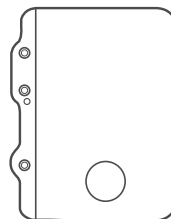

## ■ SH-TB10KD2-S

Understøttet producent : IKEDA  
Understøttet model : IT-407 CR-1  
Monteringssted : Lang type  
Vægt : 1300 g

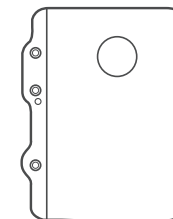

# Inleiding

Hartelijk dank voor de aankoop van dit product.  
Lees deze instructies aandachtig voordat u dit product gebruikt en bewaar deze handleiding voor toekomstig gebruik.

## Kenmerken

Deze toonarmbasis is een product waarmee u een tweede toonarm kunt monteren op de SL-1000R.

- Hiermee kunt u verschillende soorten toonarmen monteren naast de standaard toonarm, zodat u de gewenste geluidskwaliteit kunt bereiken.
- Het is ontworpen om stevig en integraal aan de draaitafel te bevestigen om onnodige trillingen naar de toonarm te elimineren.

## Inhoudsopgave

Accessoires .....	02
Veiligheidsmaatregelen .....	03
De toonarmbasis op de speler bevestigen.....	04
Toonarmmodellen/-specificaties per fabrikant .....	08

## Accessoires

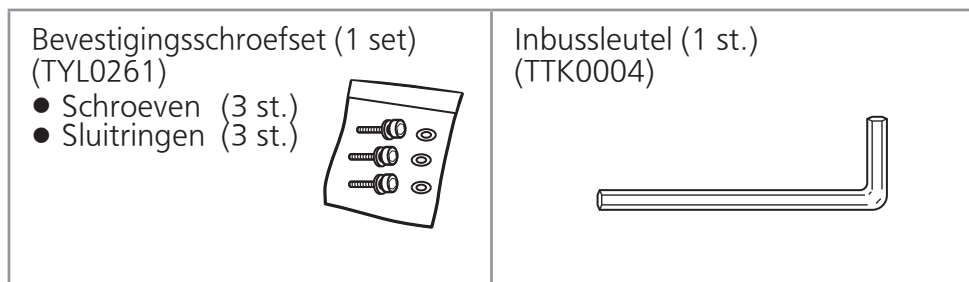

- Houd kleine onderdelen op een veilige plaats buiten het bereik van kleine kinderen.

# Veiligheidsmaatregelen

## Waarschuwing

- Plaats geen kleine onderdelen binnen het bereik van kleine kinderen.  
Het per ongeluk inslikken van een dergelijk onderdeel heeft een schadelijk effect op het lichaam.  
- Als een dergelijk onderdeel is ingeslikt, moet u onmiddellijk een arts raadplegen.

## Let op

- Gebruik altijd twee of meer personen om de draaischijf te monteren, te installeren of te verplaatsen.  
- Als de draaischijf valt, kan dit letsel veroorzaken.
- Wees voorzichtig dat uw handen en/of vingers niet bekneld raken in de draaischijf wanneer u deze in elkaar zet.  
- Uw handen en/of vingers kunnen verwond raken.

# De toonarmbasis op de speler bevestigen

## Aandacht

- Werk op een stabiele, vlakke ondergrond.

- (1) Koppel de kabel van de bedieningsunit, de phono-kabel, aarkabel, enz. los.
- (2) Verwijder de draaischijf. (Zie „De draaischijf verwijderen“ (⇒ 15) in de gebruiksaanwijzing van de SL-1000R)

- (3) Verwijder de isolatoren.
  - Plaats twee verpakkingskussens onder de hoofdeenheid om op te tillen, en draai de isolatoren in de richting zoals getoond op onderstaande afbeelding.

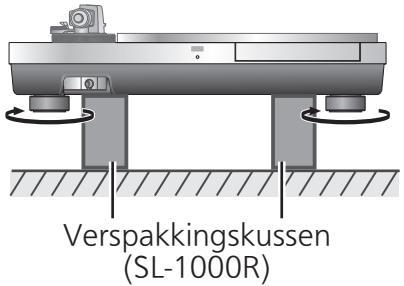

- (4) Plaats de hoofdeenheid verticaal op zijn kant op een beschermend vel dat met de hoofdeenheid is meegeleverd.
  - Zorg ervoor dat er zich geen uitstekende voorwerpen, zoals schroeven, onder het beschermende vel bevinden.
  - Let op dat de hoofdeenheid zijn evenwicht niet verliest en omvalt.

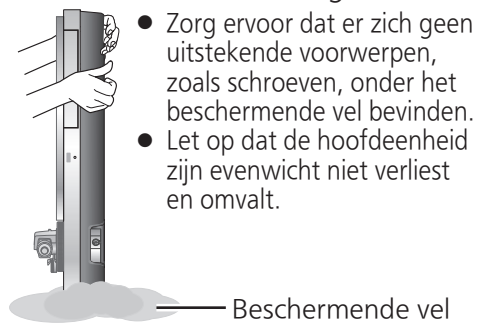

- (5) Met de bijgeleverde inbussleutel draait u de bevestigingsschroeven van de draaischijf los. (De zeven plaatsen aangeduid in de onderstaande afbeelding)

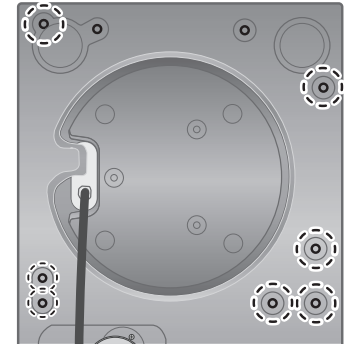

- (6) Plaats één verpakkingskussen onder de hoofdeenheid om deze in een hoek te plaatsen. Verwijder met de bijgeleverde inbussleutel de resterende bevestigingsschroeven van de draaischijf. (De twee plaatsen aangeduid in de onderstaande afbeelding)

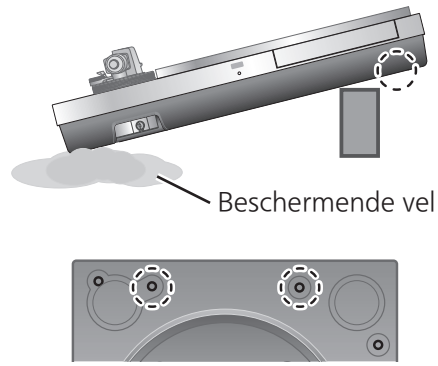

- (7) Plaats twee verpakkingskussens onder de hoofdeenheid om op te tillen.

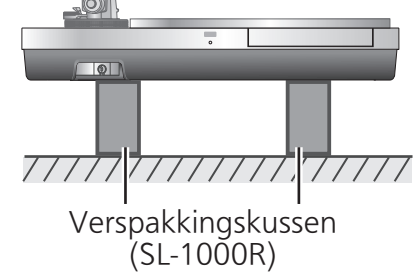

- (8) Draai de schroeven van de afneembare handgreep vast in de montagegaten van de afneembare handgreep op de draaischijf. Til de draaischijf langzaam op om te verwijderen.
  - Verwijder voorzichtig om te voorkomen dat de aansluitkabel van de regelenheid in de behuizing en dergelijke bekneld raakt.

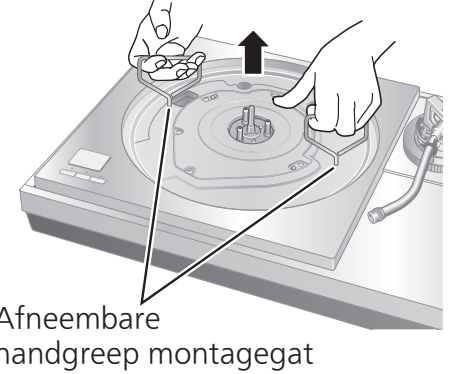

## Aandacht

- Draai de afneembare handgreep vast door deze 5 of meer keren te draaien. Als u deze tot het einde hebt vastgedraaid, draait u deze weer een beetje los. Draai niet te stevig vast.

- (9) Verwijder de afdekking van de behuizing op de plek waar de toonarm gemonteerd zal worden.

- Verwijder de twee bevestigingsschroeven met gebruik van de bijgeleverde inbussleutel.
- Afhankelijk van het toonarmtype (kort type of lang type) is de montage locatie vooraf bepaald. (⇒ pagina 8)

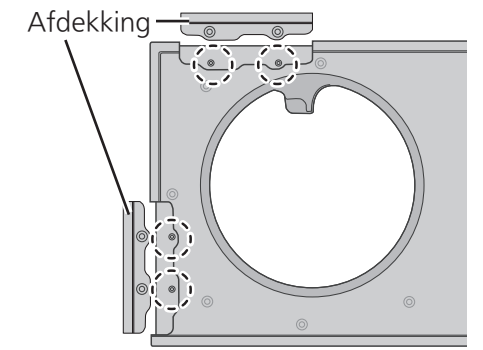

- Til de afdekking recht omhoog om deze te verwijderen.

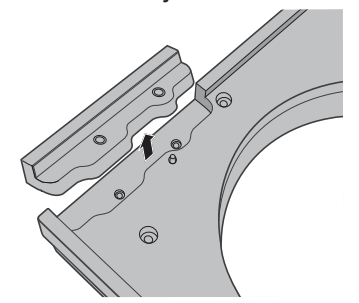

# De toonarmbasis op de speler bevestigen (vervolg)

(10) Monteer uw toonarm op de toonarmbasis.

- Raadpleeg de folder van uw toonarm.

(11) Monteer de toonarmbasis op de draaitafel.

- Monteer op de geschikte plaats.
- Lijn de locatie van de pin- en schroefgaten op de toonarmbasis op de draaitafel en draai de schroeven (drie locaties) vast met de inbussleutel.

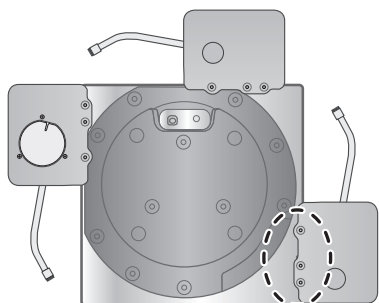

(12) Draai de schroeven van de afneembare handgreep vast in de montagegaten van de afneembare handgreep op de draaischijf en monteer de draaischijf op de behuizing.

- Zorg er bij het monteren voor dat de aansluitkabel van de regelenheid niet in behuizing en dergelijke bekneld raakt.

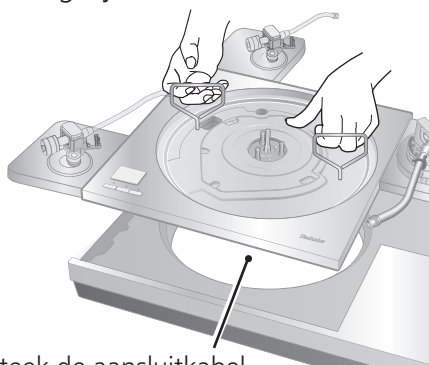

Steek de aansluitkabel van de regelenheid door het gat in de behuizing.

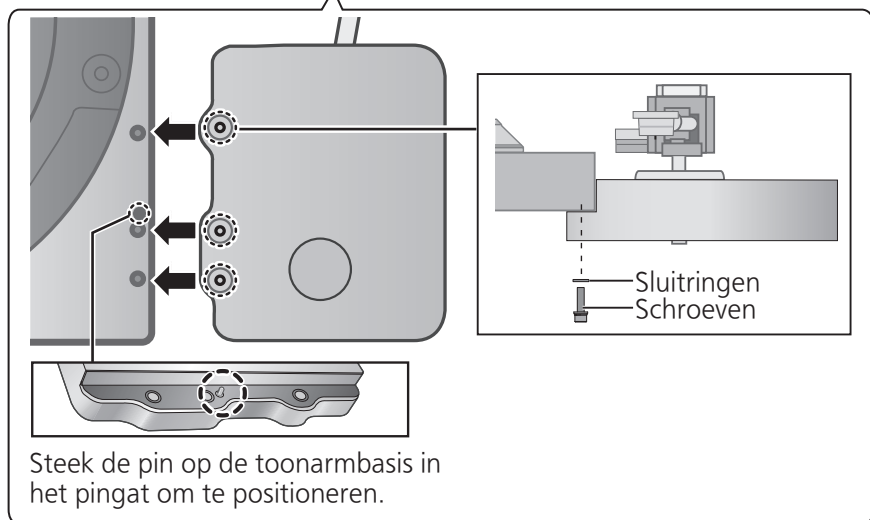

Steek de pin op de toonarmbasis in het pingat om te positioneren.

(13) Plaats een verpakingskussen onder de hoofdeenheid om het onder een hoek te plaatsen om de bevestigingsschroeven van de draaischijf vast te zetten met de meegeleverde inbussleutel. (De twee plaatsen aangeduid in de onderstaande afbeelding)

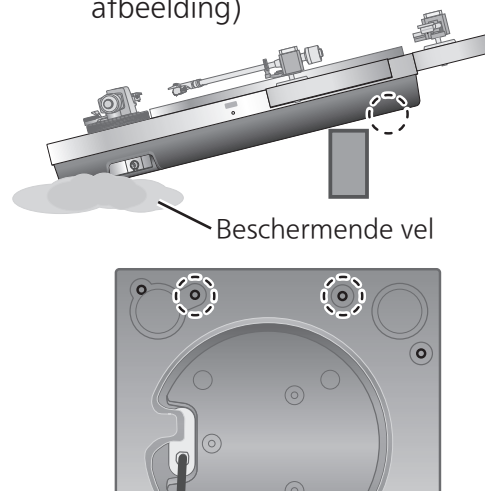

(14) Plaats de hoofdeenheid verticaal op zijn kant op een beschermend vel dat met de hoofdeenheid is meegeleverd.

- Zorg ervoor dat er zich geen uitstekende voorwerpen, zoals schroeven, onder het beschermende vel bevinden.
- Let op dat de hoofdeenheid zijn evenwicht niet verliest en omvalt.

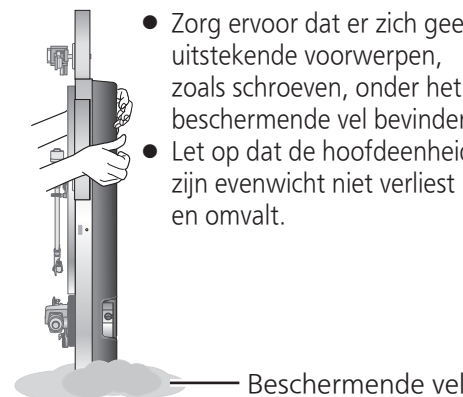

(15) Draai de bevestigingsschroeven van de draaischijf vast met de meegeleverde inbussleutel. (De zeven plaatsen aangeduid in de onderstaande afbeelding)

- Controleer nogmaals of de schroeven op alle negen locaties, inclusief de twee schroeven in stap (13), stevig zijn vastgedraaid.

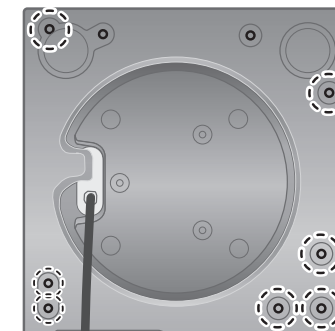

(16) Bevestig de isolatoren op het apparaat.

- Plaats twee verpakingskussens onder de hoofdeenheid om op te tillen, en draai de isolatoren in de richting zoals getoond op onderstaande afbeelding.

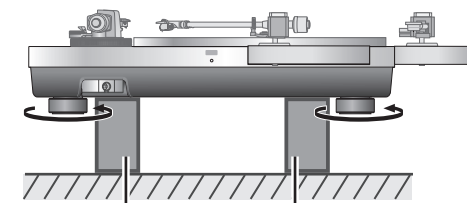

Verspakingskussens (SL-1000R)

(17) De draaischijf aanbrengen. (Zie „De draaischijf aanbrengen“ (⇒ 15) in de gebruiksaanwijzing van de SL-1000R)

# Toonarmmodellen/-specificaties per fabrikant

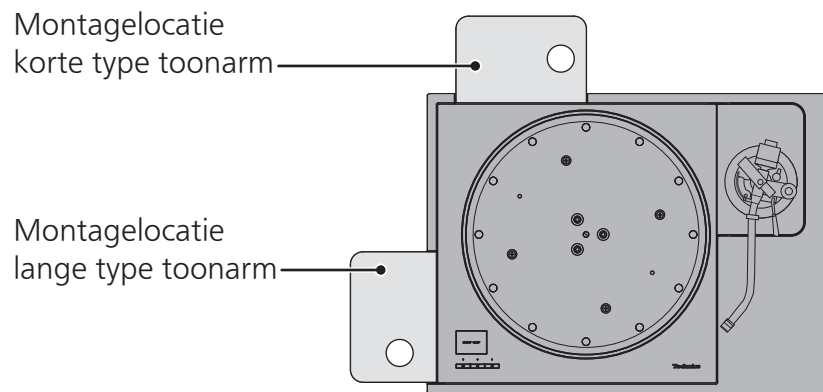

Externe afmetingen : 133 × 25 × 171 mm (breedte × hoogte × diepte)

## ■ SH-TB10-S

Zonder bevestigingsgat voor toonarm  
Machine zo nodig om uw toonarm aan te passen.  
Gewicht : 1360 g

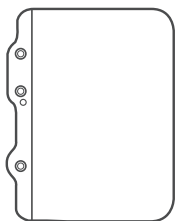

## ■ SH-TB10TC1-S

Ondersteunde fabrikant : Technics  
Ondersteund model : EPA-100mk2  
Montagelocatie : Korte type  
Gewicht : 1170 g

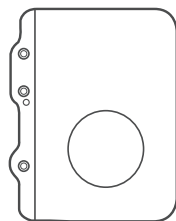

## ■ SH-TB10SM1-S

Ondersteunde fabrikant : SME  
Ondersteund model : M2-9R  
Montagelocatie : Korte type  
Gewicht : 1130 g

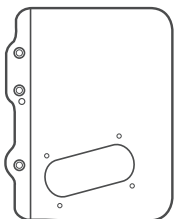

## ■ SH-TB10SM2-S

Ondersteunde fabrikant : SME  
Ondersteund model : M2-12R  
Montagelocatie : Lange type  
Gewicht : 1130 g

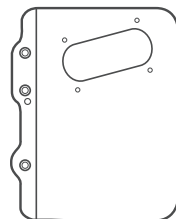

## ■ SH-TB10RT1-S

Ondersteunde fabrikant : ortofon  
Ondersteund model : AS-212S, RS-212D  
Montagelocatie : Korte type  
Gewicht : 1200 g

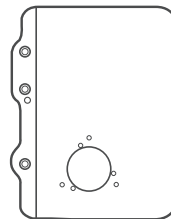

## ■ SH-TB10RT2-S

Ondersteunde fabrikant : ortofon  
Ondersteund model : AS-309S, RS-309D  
Montagelocatie : Lange type  
Gewicht : 1200 g

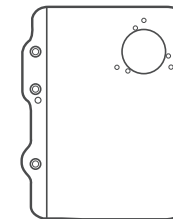

## ■ SH-TB10JL1-S

Ondersteunde fabrikant : JELCO  
Ondersteund model : SA-250  
Montagelocatie : Korte type  
Gewicht : 1160 g

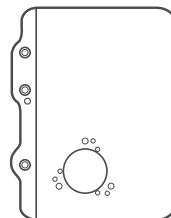

## ■ SH-TB10JL2-S

Ondersteunde fabrikant : JELCO  
Ondersteund model : SA-750L  
Montagelocatie : Lange type  
Gewicht : 1200 g

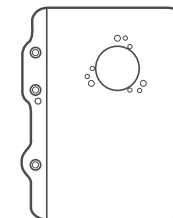

## ■ SH-TB10KD1-S

Ondersteunde fabrikant : IKEDA  
Ondersteund model : IT-345 CR-1  
Montagelocatie : Korte type  
Gewicht : 1300 g

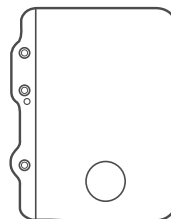

## ■ SH-TB10KD2-S

Ondersteunde fabrikant : IKEDA  
Ondersteund model : IT-407 CR-1  
Montagelocatie : Lange type  
Gewicht : 1300 g

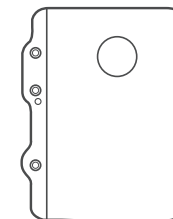

# Introduktion

Tack för valet av denna apparat.

Läs dessa anvisningar i instruktionerna noga innan du börjar använda produkten, och spara bruksanvisningen för framtida bruk.

## Egenskaper

Denna bas tonarm är en produkt som låter dig montera en andra tonarm till SL-1000R.

- Gör det möjligt för dig att montera olika typer av tonarmar utöver den vanliga, så att du kan uppnå önskad ljudkvalitet.
- Den är utformad för att fästas stadigt och inbyggt på skivspelarenheten för att eliminera onödiga vibrationer mot tonarmen.

## Innehållsförteckning

Tillbehör.....	02
Säkerhetsåtgärder.....	03
Montering av basen för tonarmen till spelaren .....	04
Tonarm modeller/specifikationer per tillverkare .....	08

## Tillbehör

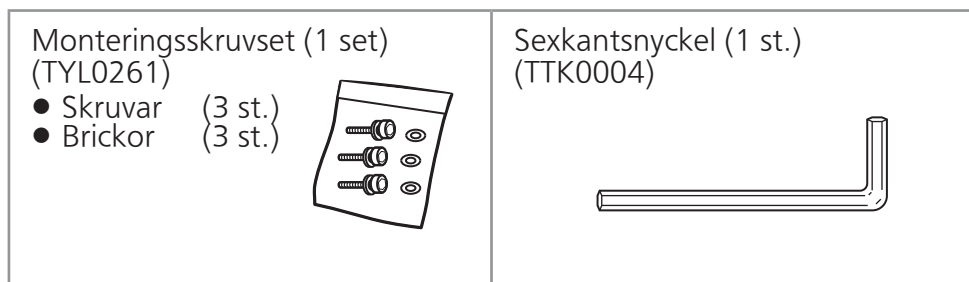

- Förvara små delar på ett säkert ställe utom räckhåll för små barn.

# Säkerhetsåtgärder

## VARNING

- Förvara inte smådelar inom räckhåll för små barn.  
Oavsiktlig sväljning av ett sådant föremål har en skadlig effekt på kroppen.  
- Om ett sådant föremål har svalts, kontakta läkare omgående.

## FÖRSIKTIGHET

- Använd alltid två eller fler personer för att montera, installera eller flytta skivspelaren.  
- Att tappa skivspelaren kan orsaka skada.
- Var försiktig så att du inte fastnar med händer och/eller fingrar i skivspelarenheten när du sätter samman spelaren.  
- Dina händer och/eller fingrar kan skadas.

# Montering av basen för tonarmen till spelaren

## Observera

- Arbeta på en stabil, plan yta.
- (1) Koppla bort anslutningskabeln för styrenheten, phono-kabeln, jordledningen osv.
  - (2) Avlägsna skivspelaren. (Se "Demontering av skivtallriken" (⇒15) i bruksanvisningen SL-1000R)
  - (3) Avlägsna isolatorerna.
- Placera två packkuddar under huvudenheten för att lyfta, och vrid isolatorerna i den riktning som visas i bilden nedan.

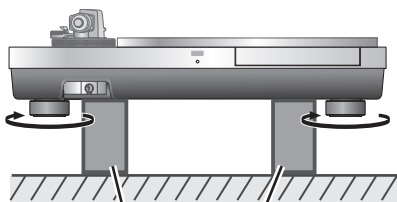

Packkudde (SL-1000R)

- (4) Placera huvudenheten vertikalt på en sida på det skyddande arket som följde med huvudenheten.

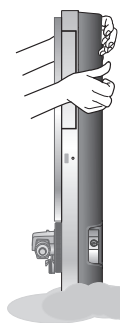

- Se till att det inte finns några utstickande föremål, till exempel skruvar, under det skyddande arket.
- Var försiktig så att huvudenheten inte förlorar balansen och välter.

Skyddsark

- (5) Ta bort monteringskruvarna på skivspelarenheten med hjälp av den medföljande sexkantsskiftnyckeln. (De sju platserna som anges i figuren nedan)

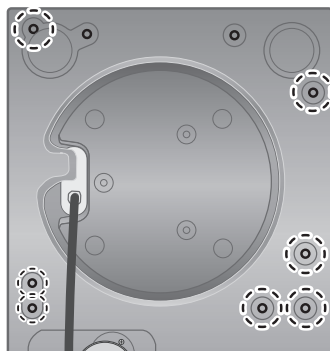

- (6) Placera en packkudde under huvudenheten för att sätta den i en vinkel. Ta bort monteringskruvarna på skivspelarenheten med hjälp av den medföljande sexkantsskiftnyckeln. (De två platserna som anges i figuren nedan)

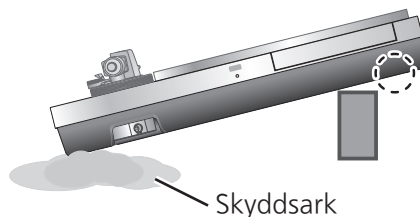

Skyddsark



- (7) Placera två packkuddar under huvudenheten för att lyfta.

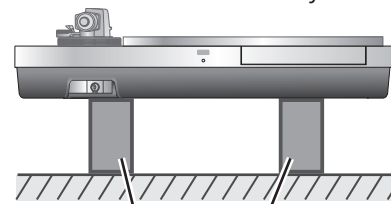

Packkudde (SL-1000R)

- (8) Dra åt de avtagbara skruvarna för handtag i monteringshålen för det avtagbara handtaget på skivspelarenheten. Lyft skivspelarenheten långsamt för att avlägsna.
- Avlägsna försiktigt för att undvika att styrenhetens anslutningskabel fastnar i skåpet och dylikt.

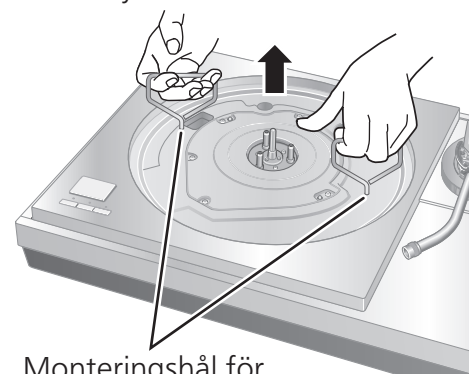

Monteringshål för avtagbart handtag

## Observera

- Dra åt det avtagbara handtaget genom att vrida det 5 eller flera gånger. Om du har dragit det så långt det går, lossa det något. Dra inte åt det ordentligt.

- (9) Avlägsna locket från skåpet vid platsen där tonarmen kommer att monteras.

- Ta bort de två monteringskruvarna på skivspelarenheten, med hjälp av den medföljande sexkantsskiftnyckeln.
- Beroende på typen av tonarm (kort typ eller lång typ) är dess monteringsplats förutbestämd. (⇒ Sida 8)

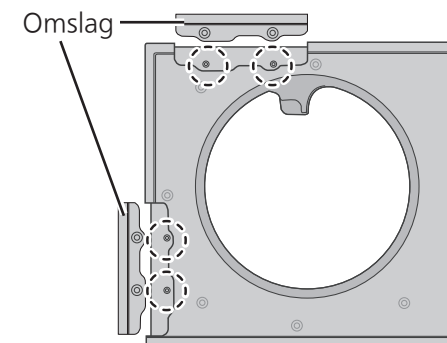

- För att ta bort locket, lyft det rakt upp.

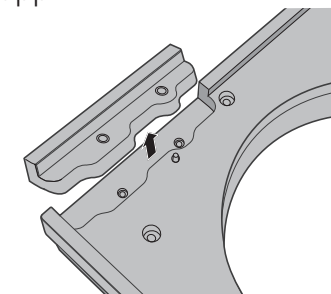

# Montering av basen för tonarmen till spelaren (fortsättning)

(10) Montera din tonarm på basen för tonarmen.

- Hänvisa till din broschyr för tonarmen.

(11) Montera basen för tonarmen på skivspelarenheten.

- Montera på lämplig plats.
- Rikta in stiftet och skruvhålen på basen för tonarmen med stiftets hål och skruvhålen på skivspelarens sida, och dra åt skruvarna (tre platser) med sexkantsskiftnyckeln.

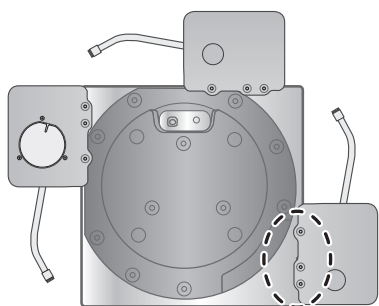

(12) Dra åt de löstagbara skruvarna för handtaget i monteringshålen för det avtagbara handtaget på skivspelarenheten och montera sakta skivspelarenheten i skåpet.

- Montera genom att se till att styrenhetens anslutningskabel inte fastnar i skåpet och dylikt.

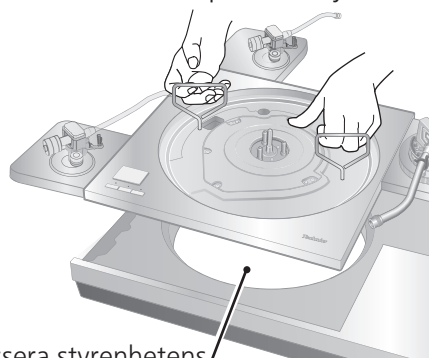

Passera styrenhetens anslutningskabel genom hålet på skåpet.

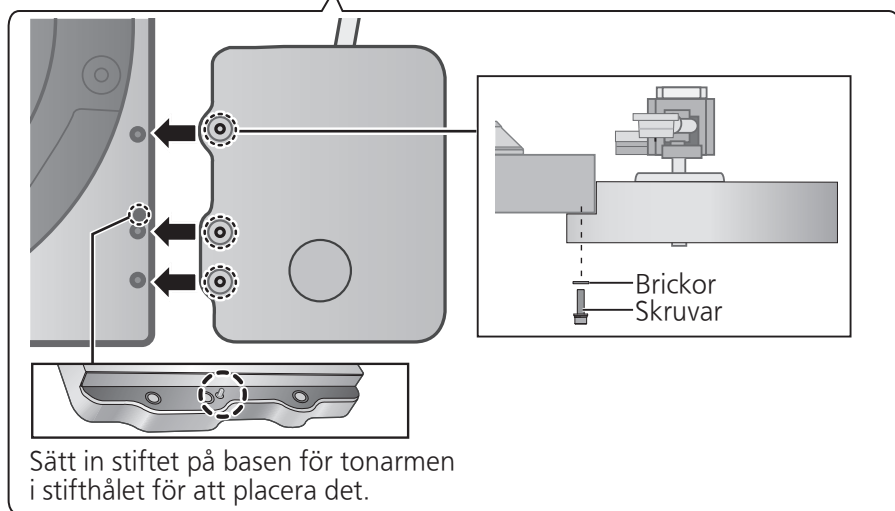

(13) Placera en packkudde under huvudenheten för att sätta den i en vinkel för att dra åt skivspelarenhetens monteringskruvar med den medföljande sexkantsskiftnyckeln. (De två platserna som anges i figuren nedan)

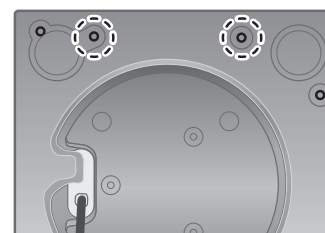
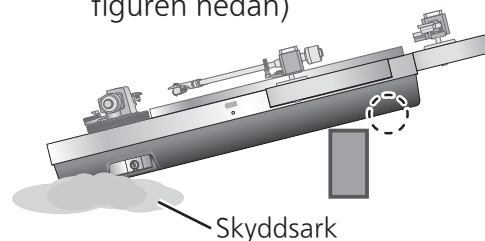

(14) Placera huvudenheten vertikalt på en sida på det skyddande arket som följde med huvudenheten.

- Se till att det inte finns några utstickande föremål, till exempel skruvar, under det skyddande arket.
- Var försiktig så att huvudenheten inte förlorar balansen och välter.

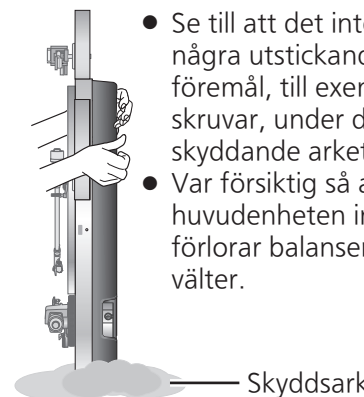

(15) Fäst monteringskruvarna på skivspelarenheten, med hjälp av den medföljande sexkantsskiftnyckeln. (De sju platserna som anges i figuren nedan)

- Kontrollera att skruvarna på alla nio platserna, inklusive de två åtspända i steg (13), är ordentligt åtspända.

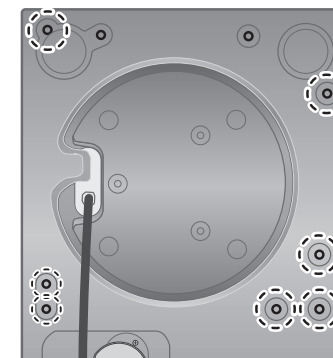

(16) Fäst isolatorerna vid enheten.

- Placera två packkuddar under huvudenheten för att lyfta, och vrid isolatorerna i den riktning som visas i bilden nedan.

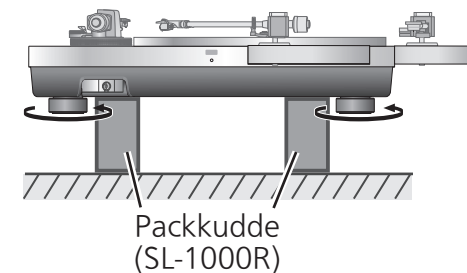

(17) Montering av skivtallriken. (Se "Montering av skivtallriken" (⇒ 15) i bruksanvisningen SL-1000R)



# Tonarm modeller/specifikationer per tillverkare

Kortmonterad

monteringsplats för tonarm

Lång typs

monteringsplats för tonarm

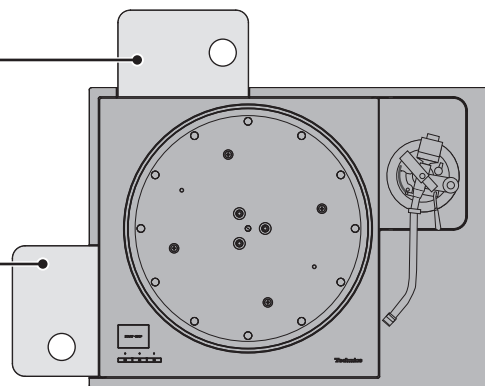

Externa dimensioner : 133 × 25 × 171 mm (Bredd×Höjd×Djup)

## ■ SH-TB10-S

Utan tonarms monteringshål.  
Maskinen behövs för att matcha din tonarm.  
Vikt : 1360 g

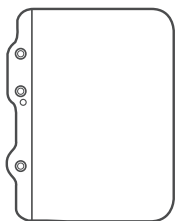

## ■ SH-TB10TC1-S

Tillverkare som stöds : Technics  
Modell som stöds : EPA-100mk2  
Monteringsplats : Kort  
Vikt : 1170 g

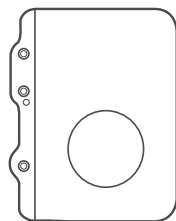

## ■ SH-TB10SM1-S

Tillverkare som stöds : SME  
Modell som stöds : M2-9R  
Monteringsplats : Kort  
Vikt : 1130 g

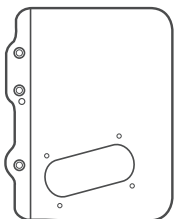

## ■ SH-TB10SM2-S

Tillverkare som stöds : SME  
Modell som stöds : M2-12R  
Monteringsplats : Långa  
Vikt : 1130 g

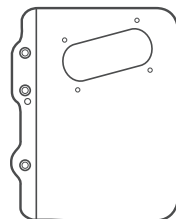

## ■ SH-TB10RT1-S

Tillverkare som stöds : ortofon  
Modell som stöds : AS-212S, RS-212D  
Monteringsplats : Kort  
Vikt : 1200 g

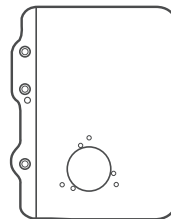

## ■ SH-TB10RT2-S

Tillverkare som stöds : ortofon  
Modell som stöds : AS-309S, RS-309D  
Monteringsplats : Långa  
Vikt : 1200 g

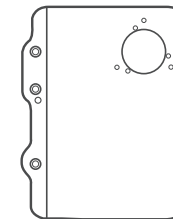

## ■ SH-TB10JL1-S

Tillverkare som stöds : JELCO  
Modell som stöds : SA-250  
Monteringsplats : Kort  
Vikt : 1160 g

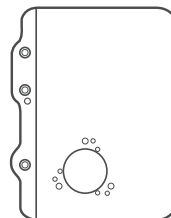

## ■ SH-TB10JL2-S

Tillverkare som stöds : JELCO  
Modell som stöds : SA-750L  
Monteringsplats : Långa  
Vikt : 1200 g

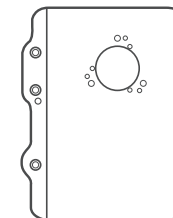

## ■ SH-TB10KD1-S

Tillverkare som stöds : IKEDA  
Modell som stöds : IT-345 CR-1  
Monteringsplats : Kort  
Vikt : 1300 g

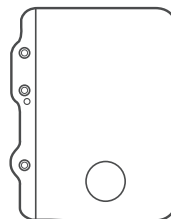

## ■ SH-TB10KD2-S

Tillverkare som stöds : IKEDA  
Modell som stöds : IT-407 CR-1  
Monteringsplats : Långa  
Vikt : 1300 g

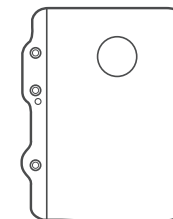

# Johdanto

Kiitos tämän tuotteen ostamisesta.

Lue nämä ohjeet huolellisesti ennen tuotteen käyttöä ja säilytä tämä opas myöhempää tarvetta varten.

## Ominaisuudet

Tämän äänivarren jalustan avulla SL-1000R-levysoittimeen voidaan asentaa toinen äänivarsi.

- Mahdollistaa erityyppisten äänivarsien asentamisen tavanomaisen lisäksi niin, että haluttu äänenlaatu voidaan saavuttaa.
- Luja ja kiinteä kiinnitys levylautasyksikköön eliminoi tarpeettomat tärinät ja estää niiden välittymisen äänivarteeseen.

## Sisällysluettelo

Lisälaitteet .....	02
Turvallisuusvarotoimet .....	03
Äänivarren jalustan asentaminen soittimeen.....	04
Äänivarsien valmistajakohtaiset mallit/tekniset tiedot .....	08

## Lisälaitteet

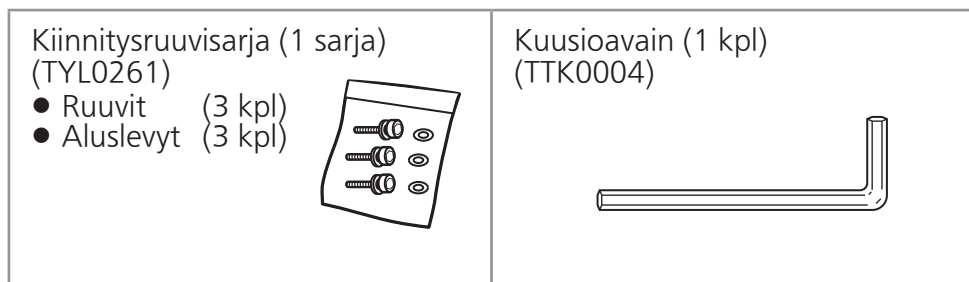

- Pidä pienikokoiset osat tallessa pienten lasten ulottumattomissa.

# Turvallisuusvarotoimet

## VAROITUS

- Älä jätä pienikokoisia osia pienten lasten ulottuville.  
Niiden vahingossa tapahtuva nieleminen on haitallista.  
- Jos pienikokoinen osa on nielty, ota välittömästi yhteyttä lääkäriin.

## VAARA

- Käytä levysoittimen nostamiseen, asentamiseen tai siirtämiseen aina vähintään kahta henkilöä.  
- Levylautasen ja/tai -soittimen pudottaminen voi aiheuttaa henkilövahingon.
- Varo jättämästä käsiä ja/tai sormia levylautasyksikön väliin levysoittimen kokoamisen yhteydessä.  
- Käsien ja/tai sormien loukkaantumisvaara.

# Äänivarren jalustan asentaminen soittimeen

## Huomio

- Työskentele tukevalla ja vaakasuoralla alustalla.

(1) Irrota mm. ohjausyksikön liitäntäjohto, äänijohto ja maadoitusjohto.

(2) Irrota levylautanen. (Katso SL-1000R-levysoittimen käyttöohjeiden kohta Levylautasen poistaminen(⇒ 15))

(3) Irrota eristimet.

- Nosta asettamalla rungon alle kaksi pakkauspehmustetta ja käännä eristimet alla olevan kuvan mukaisesti.

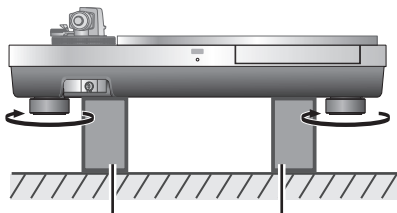

Pakkauspehmuste (SL-1000R)

(4) Aseta runko pystysuoraan kyljelleen rungon mukana toimitetun suoja-arkin päälle.

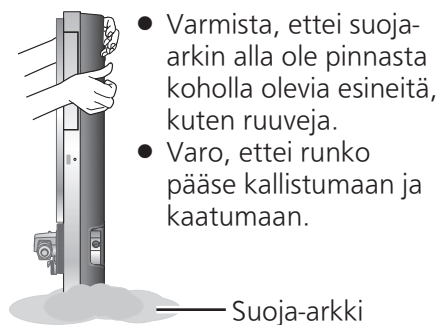

- Varmista, ettei suoja-arkin alla ole pinnasta koholla olevia esineitä, kuten ruuveja.
- Varo, ettei runko pääse kallistumaan ja kaatumaan.

Suoja-arkki

(5) Irrota levylautasyksikön kiinnitysruuvit lisävarusteena toimitettavalla kuusioavaimella. (Alla olevassa kuvassa esitetyt seitsemän kohtaa)

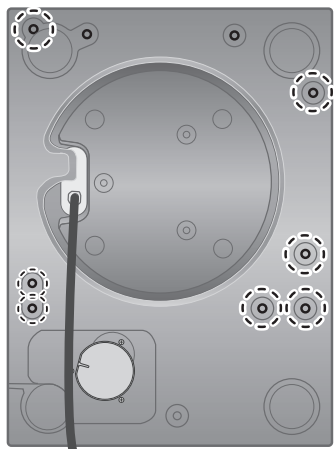

(6) Aseta runko kulmaan laittamalla sen alle pakkauspehmuste. Irrota loput levylautasyksikön kiinnitysruuvit lisävarusteena toimitettavalla kuusioavaimella. (Alla olevassa kuvassa esitetyt kaksi kohtaa)

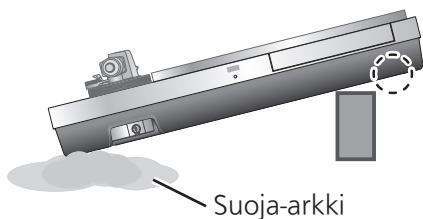

Suoja-arkki



(7) Nosta asettamalla rungon alle kaksi pakkauspehmustetta.

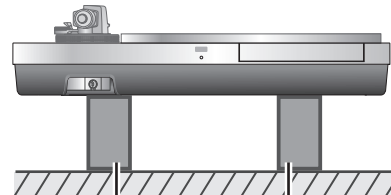

Pakkauspehmuste (SL-1000R)

(8) Kiristä irrotettavien kahvojen ruuvit levylautasyksikön irrotettavien kahvojen kiinnitysreikiin. Irrota levylautanen alustoineen nostamalla hitaasti.

- Irrota huolellisesti ja estä ohjausyksikön liitäntäjohtojen tarttumisen esimerkiksi koteloon.

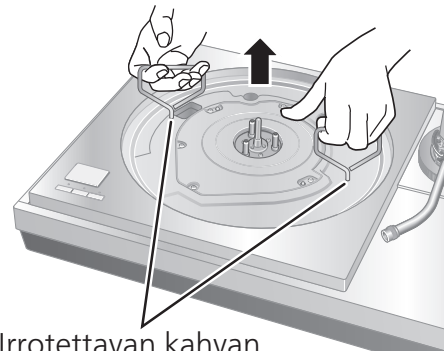

Irrotettavan kahvan kiinnitysreikä

## Huomio

- Kiristä irrotettava kahva kiertämällä sitä vähintään viisi kertaa. Jos olet kiristänyt sen loppuun asti, löysää hieman. Älä kiristä sitä tiukalle.

(9) Irrota kotelo kansi äänivarren kiinnityskohdasta.

- Irrota kaksi kiinnitysruuvia lisävarusteena toimitettavalla kuusioavaimella.
- Äänivarren kiinnityskohta on sen tyyppin (lyhyt tai pitkä) mukaan ennalta määrätty. (⇒ sivu 8)

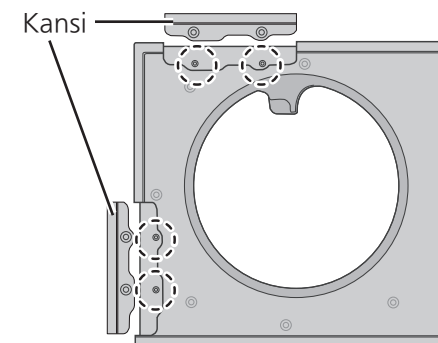

- Irrota kansi nostamalla se suoraan ylös.

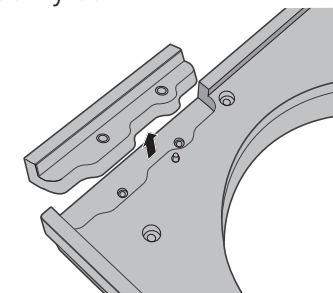

# Äänivarren jalustan asentaminen soittimeen (jatkuu)

(10) Kiinnitä äänivarsi äänivarren jalustaan.

- Katso äänivarren esite.

(11) Kiinnitä äänivarren jalusta levylautasyksikköön.

- Kiinnitä sopivaan paikkaan.
- Kohdista äänivarren jalustan tapin ja ruuvinreikien kohdat levysoittimen sivulla olevien tapin reiän ja ruuvinreikien kanssa ja kiristä ruuvit (kolme kohtaa) kuusioavaimella.

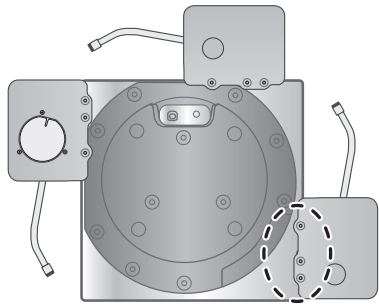

(12) Kiristä irrotettavien kahvojen ruuvit levylautasyksikön irrotettavien kahvojen kiinnitysreikiin ja kiinnitä levylautanen alustoineen hitaasti koteloon.

- Kiinnitä varoen siten, ettei ohjausyksikön liitäntäjohto tartu koteloon tms.

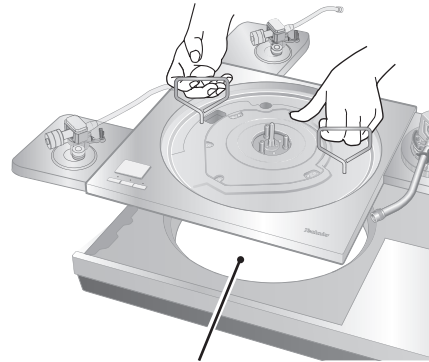

Pujota ohjausyksikön liitäntäjohto kotelon reiän läpi.

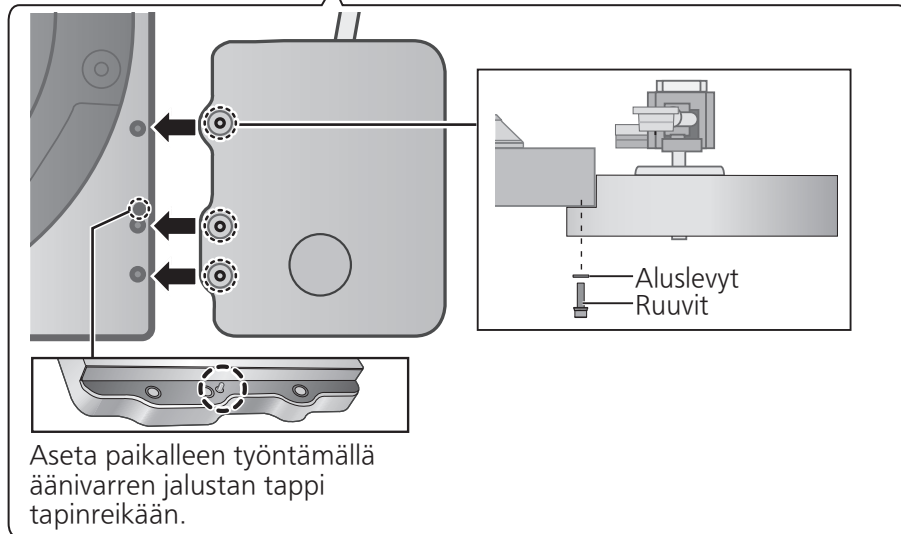

Aseta paikalleen työntämällä äänivarren jalustan tappi tapinreikään.

(13) Aseta yksi pakkauspehmuste rungon alle siten, että runko asettuu kulmaan, jolloin levylautasyksikön kiinnitysruuvit voidaan kiristää lisävarusteena toimitetulla kuusioavaimella. (Alla olevassa kuvassa esitetyt kaksi kohtaa)

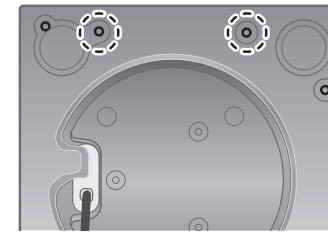
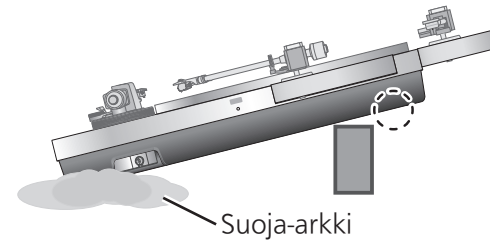

(14) Aseta runko pystysuoraan kyljelleen rungon mukana toimitetun suoja-arkin päälle.

- Varmista, ettei suoja-arkin alla ole pinnasta koholla olevia esineitä, kuten ruuveja.
- Varo, ettei runko pääse kallistumaan ja kaatumaan.



Suoja-arkki

(15) Kiristä levylautasyksikön kiinnitysruuvit lisävarusteena toimitettavalla kuusioavaimella. (Alla olevassa kuvassa esitetyt seitsemän kohtaa)

- Tarkista vielä, että ruuvit kaikissa yhdeksässä kohdassa, mukaan lukien kaksi vaiheessa (13) kiristettyä, ovat tiukassa.

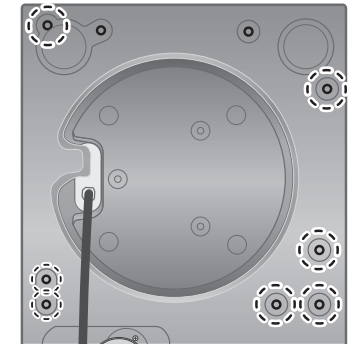

(16) Liitä eristimet soittimeen.

- Nosta asettamalla rungon alle kaksi pakkauspehmustetta ja käännä eristimet alla olevan kuvan mukaisesti.

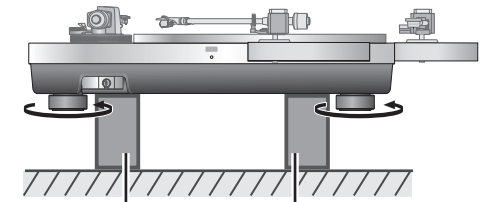

Pakkauspehmuste (SL-1000R)

(17) Levylautasen asennus. (Katso SL-1000R-levysoittimen käyttöohjeiden kohta Levylautasen asennus (⇔15))

# Äänivarsien valmistajakohtaiset mallit/tekniset tiedot

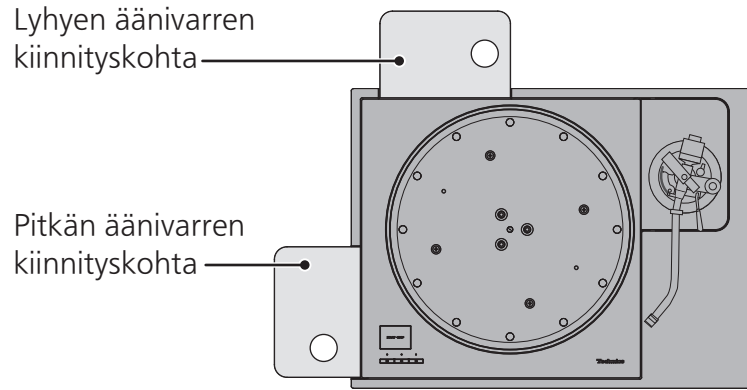

Ulkomitat : 133 × 25 × 171 mm (leveys × korkeus × syvyys)

## ■ SH-TB10-S

Utan tonarms monteringshåll.  
Maskinen behövs för att matcha din tonarm.  
Vikt : 1360 g

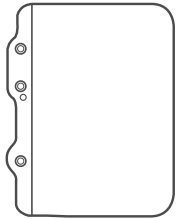

## ■ SH-TB10TC1-S

Tillverkare som stöds : Technics  
Modell som stöds : EPA-100mk2  
Monteringsplats : Lyhyen  
Vikt : 1170 g

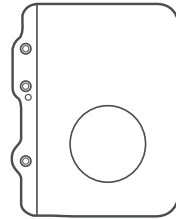

## ■ SH-TB10SM1-S

Tillverkare som stöds : SME  
Modell som stöds : M2-9R  
Monteringsplats : Lyhyen  
Vikt : 1130 g

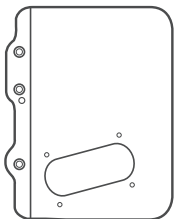

## ■ SH-TB10SM2-S

Tillverkare som stöds : SME  
Modell som stöds : M2-12R  
Monteringsplats : Pitkän  
Vikt : 1130 g

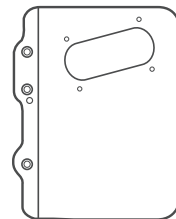

## ■ SH-TB10RT1-S

Tillverkare som stöds : ortofon  
Modell som stöds : AS-212S, RS-212D  
Monteringsplats : Lyhyen  
Vikt : 1200 g

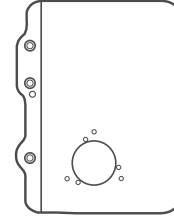

## ■ SH-TB10RT2-S

Tillverkare som stöds : ortofon  
Modell som stöds : AS-309S, RS-309D  
Monteringsplats : Pitkän  
Vikt : 1200 g

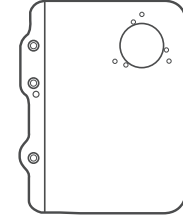

## ■ SH-TB10JL1-S

Tillverkare som stöds : JELCO  
Modell som stöds : SA-250  
Monteringsplats : Lyhyen  
Vikt : 1160 g

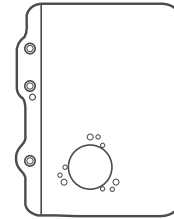

## ■ SH-TB10JL2-S

Tillverkare som stöds : JELCO  
Modell som stöds : SA-750L  
Monteringsplats : Pitkän  
Vikt : 1200 g

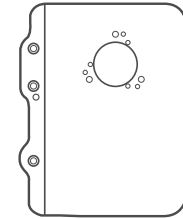

## ■ SH-TB10KD1-S

Tillverkare som stöds : IKEDA  
Modell som stöds : IT-345 CR-1  
Monteringsplats : Lyhyen  
Vikt : 1300 g

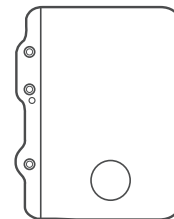

## ■ SH-TB10KD2-S

Tillverkare som stöds : IKEDA  
Modell som stöds : IT-407 CR-1  
Monteringsplats : Pitkän  
Vikt : 1300 g

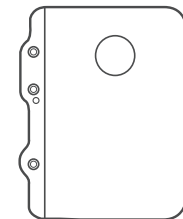

# Wprowadzenie

Dziękujemy za zakupienie tego produktu.

Przed użyciem tego produktu należy dokładnie zapoznać się z niniejszą instrukcją i zachować ją do wykorzystania w przyszłości.

## Funkcje



Podstawa ramienia to produkt, który pozwala na zamontowanie drugiego ramienia do SL-1000R.

- Umożliwia montowanie różnego rodzaju ramion oprócz standardowego, aby uzyskać żadaną jakość dźwięku.
- Została zaprojektowana do mocnego i integralnego mocowania do gramofonu, aby wyeliminować niepożądane drgania ramienia.

## Spis treści

Akcesoria .....	02
Zalecenia dotyczące bezpieczeństwa .....	03
Mocowanie podstawy ramienia do odtwarzacza .....	04
Modele/dane techniczne ramion według producentów .....	08

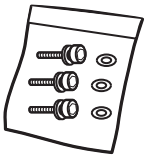
## Akcesoria

<p>Zestaw wkręta mocującego (1 komplet) (TYL0261)</p> <ul style="list-style-type: none"><li>● Śruby (3 szt.)</li><li>● Podkładki (3 szt.)</li></ul> 	<p>Klucz sześciokątny (1 szt.) (TTK0004)</p> 
---	--

- Należy przechowywać małe części w bezpiecznym miejscu, poza zasięgiem małych dzieci.

# Zalecenia dotyczące bezpieczeństwa

## OSTRZEŻENIE

- Nie przechowywać małych części w miejscu dostępnym dla dzieci.  
Przypadkowe połknięcie takiego przedmiotu ma szkodliwy wpływ na organizm.  
- W przypadku połknięcia takiego przedmiotu, należy natychmiast skontaktować się z lekarzem.

## UWAGA

- Zawsze korzystać z pomocy jednej lub więcej osób, aby zamontować, zainstalować lub przesunąć gramofon.  
- Upuszczenie gramofonu może spowodować obrażenia ciała.
- Przy składaniu odtwarzacza w całość należy uważać, by nie doszło do uwięzienia rąk i/lub palców w zespole talerza obrotowego.  
- Może dojść do zranienia rąk i/lub palców.

# Mocowanie podstawy ramienia do odtwarzacza

## Uwaga

- Pracować na stabilnej, równej powierzchni.

(1) Odłączyć przewód połączeniowy jednostki sterującej, przewód gramofonowy, przewód uziemiający, itp.

(2) Wymontować talerz obrotowy. (Zobacz „Procedura zdejmowania talerza obrotowego” (⇒ 15) w instrukcji obsługi SL-1000R)

(3) Wymontować wibroizolatory.

- Umieścić dwie podkładki wypełniające pod jednostką główną, aby unieść i obrócić wibroizolatory w kierunku wskazanym na rysunku poniżej.

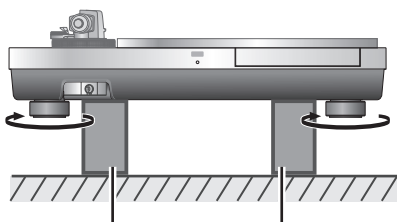

Podkładka wypełniająca (SL-1000R)

(4) Umieścić zespół główny pionowo na boku na arkuszu ochronnym, który został dostarczony wraz z zespołem głównym.

- Upewnić się, że pod arkuszem ochronnym nie wystają żadne przedmioty, takie jak wkręty.
- Uważać, aby zespół główny nie stracił równowagi i nie przewrócił się.



Arkusz ochronny

(5) Za pomocą akcesoryjnego klucza imbusowego, wykręcić wkręty mocujące talerz obrotowy urządzenia. (Siedem miejsc wskazanych na poniższym rysunku)

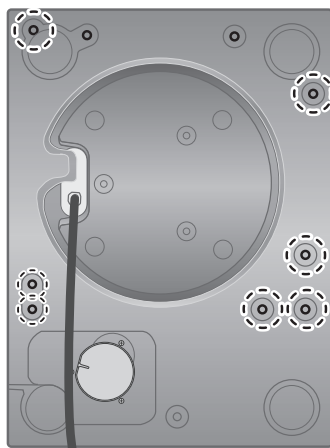

(6) Umieścić jedną podkładkę wypełniającą pod zespołem głównym, aby ustawić go pod kątem. Za pomocą akcesoryjnego klucza imbusowego, wykręcić pozostałe wkręty mocujące zespół talerza obrotowego. (Dwa miejsca wskazane na poniższym rysunku)

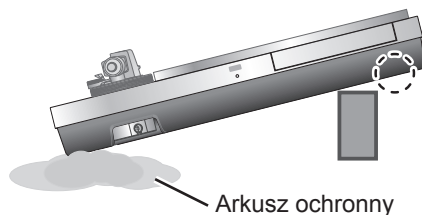

Arkusz ochronny



(7) Umieścić dwie podkładki wypełniające pod zespołem głównym, aby go unieść.

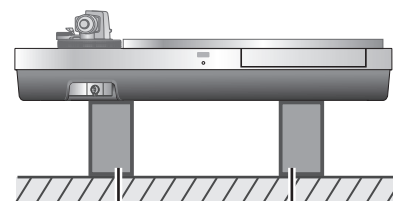

Podkładka wypełniająca (SL-1000R)

(8) Dokręcić wkręty odłączanego uchwyty w otworach montażowych odłączanego uchwyty na zespole talerza obrotowego. Powoli unieść zespół talerza obrotowego, by go wymontować.

- Wymontować ostrożnie, by uniknąć przycięcia przewodu łączącego jednostki sterującej w szafce i temu podobnych.

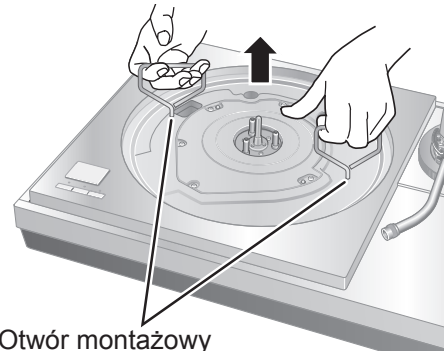

Otwór montażowy odłączanego uchwyty

## Uwaga

- Dokręcić odłączany uchwyt, obracając go 5 lub więcej razy. Jeżeli został on dokręcony do końca, poluzować go nieco. Nie dokręcać go ściśle.

(9) Wymontować z szafki osłonę w miejscu, gdzie będzie zamontowane ramię.

- Za pomocą akcesoryjnego klucza imbusowego, wykręcić dwa wkręty montażowe.
- W zależności od typu ramienia (typu krótkiego lub typu długiego), miejsce jego montażu jest z góry określone. (⇒ Strona 8)

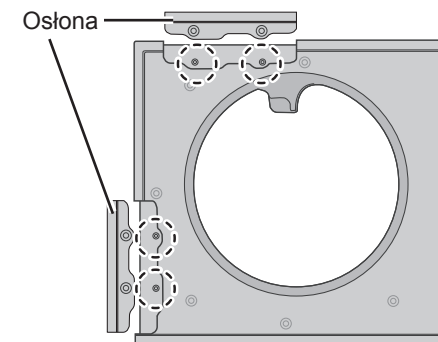

- Aby zdjąć osłonę, unieść ją pionowo do góry.

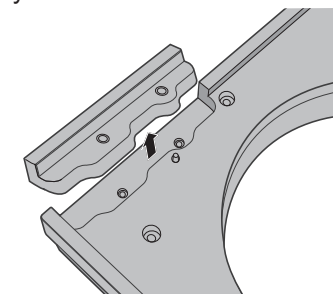

## Mocowanie podstawy ramienia do odtwarzacza (kontynuacja)

(10) Zamontować posiadane ramię gramofonu do podstawy ramienia.

- Odwołać się do ulotki dołączanej do ramienia.

(11) Zamontować podstawę ramienia do zespołu talerza obrotowego.

- Zamontować w odpowiednim miejscu.
- Dopasować położenie kołka i otworów na wkręty na podstawie ramienia z położeniem otworu na kołek i otworów na wkręty po stronie talerza obrotowego i dokręcić wkręty (trzy miejsca) za pomocą klucza imbusowego.

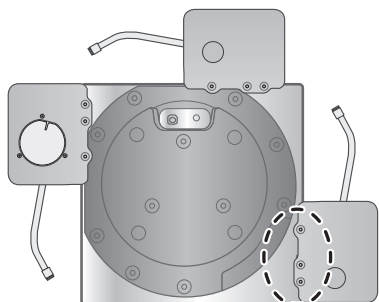

(12) Dokręcić wkręty odłączanego uchwyty w otworach montażowych odłączanego uchwyty na zespole talerza obrotowego i powoli zamontować talerz obrotowy do szafki.

- Zamontować zwracając uwagę, aby nie zakleszczyć przewodu połączeniowego jednostki sterującej w szafce i temu podobnych.

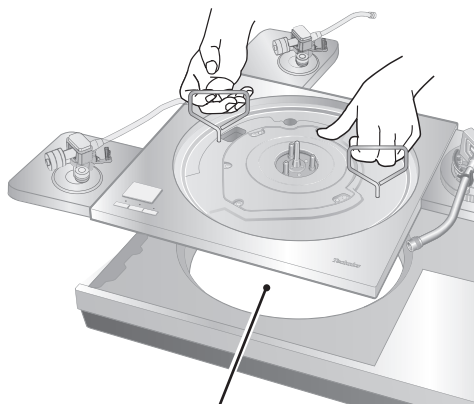

Przeprowadzić przewód połączeniowy jednostki sterującej przez otwór w szafce.

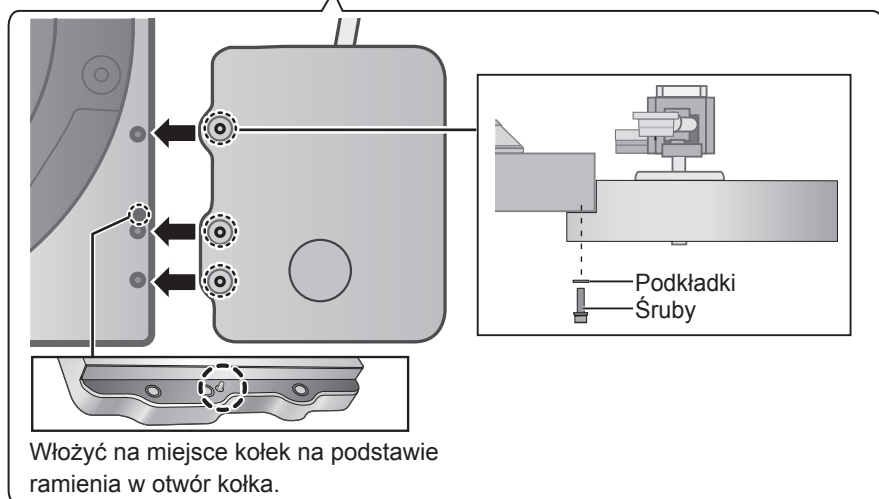

(13) Umieścić jedną podkładkę wypełniającą pod zespołem głównym, aby ustawić go pod kątem i dokręcić wkręty mocujące zespół talerza obrotowego za pomocą akcesoryjnego klucza imbusowego. (Dwa miejsca wskazane na poniższym rysunku)

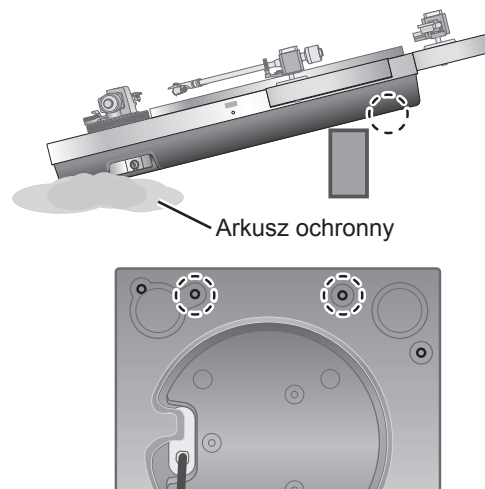

(14) Umieścić zespół główny pionowo na boku na arkuszu ochronnym, który został dostarczony wraz z zespołem głównym.

- Upewnić się, że pod arkuszem ochronnym nie wystają żadne przedmioty, takie jak wkręty.
- Uważać, aby zespół główny nie stracił równowagi i nie przewrócił się.

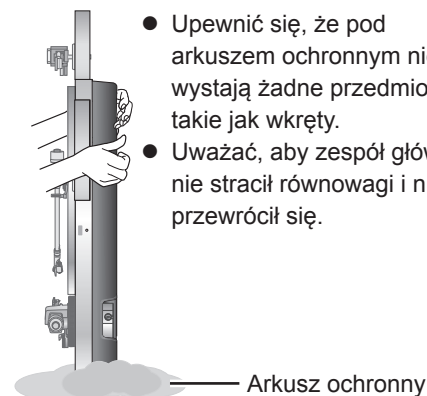

(15) Za pomocą akcesoryjnego klucza imbusowego, dokręcić wkręty mocujące zespół talerza obrotowego. (Siedem miejsc wskazanych na poniższym rysunku)

- Sprawdzić ponownie, czy wkręty we wszystkich dziewięciu miejscach, łącznie z dwoma dokręcanymi w kroku (13), są pewnie dokręcone.

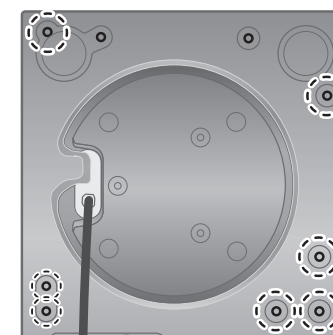

(16) Przymocować wibroizolatory do urządzenia.

- Umieścić dwie podkładki wypełniające pod jednostką główną, aby unieść i obrócić wibroizolatory w kierunku wskazanym na rysunku poniżej.

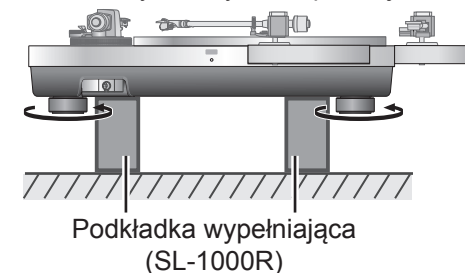

(17) Osadzanie talerza obrotowego. (Zobacz „Osadzanie talerza obrotowego” (⇒ 15) w instrukcji obsługi SL-1000R)



# Modele/dane techniczne ramion według producentów

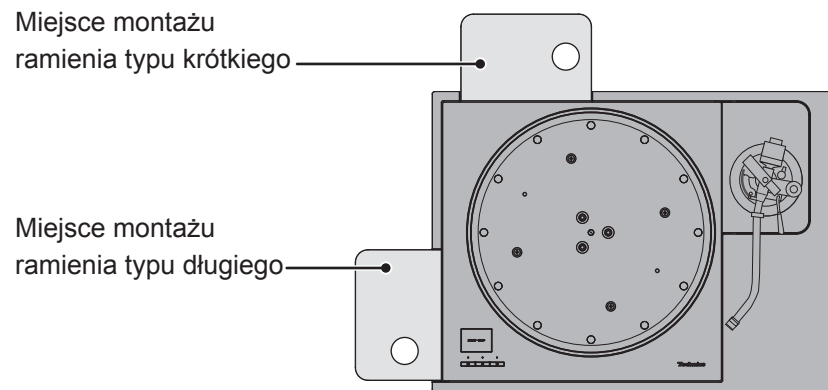

Wymiary zewnętrzne : 133 × 25 × 171 mm (szerokość × wysokość × głębokość)

## ■ SH-TB10-S

Bez otworu montażowego ramienia  
 Obrobić w sposób konieczny dla dopasowania  
 do posiadanego ramienia.  
 Ciężar : 1360 g

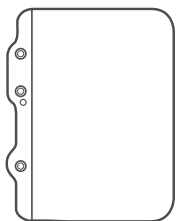

## ■ SH-TB10TC1-S

Obsługiwany producent : Technics  
 Obsługiwany model : EPA-100mk2  
 Miejsce montażu : Typu krótkiego  
 Ciężar : 1170 g

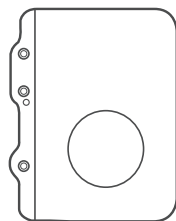

## ■ SH-TB10RT1-S

Obsługiwany producent : ortofon  
 Obsługiwany model : AS-212S, RS-212D  
 Miejsce montażu : Typu krótkiego  
 Ciężar : 1200 g

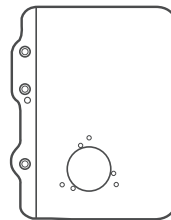

## ■ SH-TB10RT2-S

Obsługiwany producent : ortofon  
 Obsługiwany model : AS-309S, RS-309D  
 Miejsce montażu : Typu długiego  
 Ciężar : 1200 g

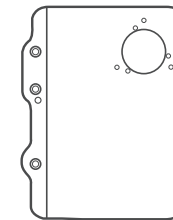

## ■ SH-TB10JL1-S

Obsługiwany producent : JELCO  
 Obsługiwany model : SA-250  
 Miejsce montażu : Typu krótkiego  
 Ciężar : 1160 g

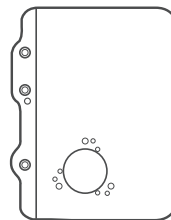

## ■ SH-TB10JL2-S

Obsługiwany producent : JELCO  
 Obsługiwany model : SA-750L  
 Miejsce montażu : Typu długiego  
 Ciężar : 1200 g

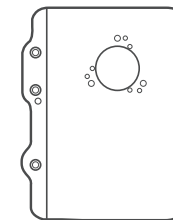

## ■ SH-TB10SM1-S

Obsługiwany producent : SME  
 Obsługiwany model : M2-9R  
 Miejsce montażu : Typu krótkiego  
 Ciężar : 1130 g

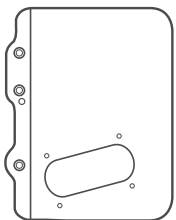

## ■ SH-TB10SM2-S

Obsługiwany producent : SME  
 Obsługiwany model : M2-12R  
 Miejsce montażu : Typu długiego  
 Ciężar : 1130 g

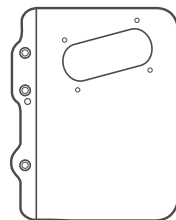

## ■ SH-TB10KD1-S

Obsługiwany producent : IKEDA  
 Obsługiwany model : IT-345 CR-1  
 Miejsce montażu : Typu krótkiego  
 Ciężar : 1300 g

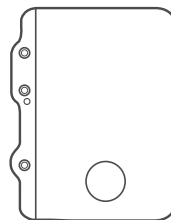

## ■ SH-TB10KD2-S

Obsługiwany producent : IKEDA  
 Obsługiwany model : IT-407 CR-1  
 Miejsce montażu : Typu długiego  
 Ciężar : 1300 g

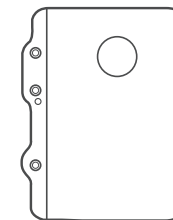





**Headquarter Address/Adresse du siège social :**

Panasonic Corporation  
Kadoma, Osaka, Japan

**Importer for Europe/Importateur pour l'Europe :**

Panasonic Marketing Europe GmbH  
Panasonic Testing Centre  
Winsbergring 15, 22525 Hamburg, Germany

EU



**For the Japanese**

パナソニック株式会社  
ホームエンターテインメント事業部  
〒 571-8504 大阪府門真市松生町 1 番 15 号

**For the U.S.A.**

**Panasonic Corporation of North America**  
Two Riverfront Plaza, Newark, NJ 07102-5490  
[www.shop.panasonic.com](http://www.shop.panasonic.com)

**For Canada / Pour le Canada**

**Panasonic Canada Inc.**  
5770 Ambler Drive,  
Mississauga, Ontario,  
L4W 2T3  
[www.panasonic.com](http://www.panasonic.com)

**For the United Kingdom and Ireland**

**For Continental Europe**

**Panasonic Corporation**  
Web Site: <http://www.panasonic.com>

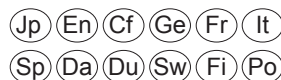

TQBM0272  
S0218AK1

